



德國 MP

# 組合式塑鋼方形護管 Cable Drag Chain



總代理：



**凌特國際股份有限公司**

**Lintronix Co., Ltd.**

<http://www.lintronix.com.tw>



- 新北市 24257 新莊區 中正路 651-6 號 4 樓  
電話：02-29081666 傳真：02-29081678
- 台中市 40854 南屯區 東興路 一段 500 號  
電話：04-24712125 傳真：04-24712124
- 高雄市 三民區 博愛 一路 287 號 4 樓 A06 室  
電話：07-3229509 傳真：07-3229956

# Cable Drag Chain

應用實例	02
相關產品 – ACS、KDH	03
相關產品 – 機械手臂保護管系統	04
產品種類	05
使用組合式方形護管應注意事項	08
選購規格輔助表	10
MP 10.1	11
MP 14	13
MP 18.1	15
MP 3000	17
MP 35.1	19
MP 45.1	21
MP 41.2	23
MP 52.2	25
MP 62.2	27
MP 420	29
MP 560	31
MP 36G	33
MP 65G	35
導槽 VAW 系列	37
固定座尺寸	38



Murrplastik公司總部位於德國南部Oppenweiler鎮，於法國、義大利、瑞士、西班牙、美國和中國擁有直屬分公司，另外在全球五大洲設有經銷服務據點。自1963年成立以來，在工業應用領域，持續提出多項創新解決方案，累積已取得專利超過100項。



1980年代是Murrplastik跨出改變的關鍵時刻，1983年開始生產車用高科技零組件，1984年研發出組合式塑鋼方形護管，另於1986年發展出第一套ACS電腦化標示系統，並獲得許多知名大廠使用及好評。2008年引進無塵室技術，2013年更成立技術研發子公司，專注於開發更優質的產品和解決方案。

Murrplastik公司近期研發的產品，包含雷射打標機與機械手臂保護管系統，分別於2016年及2019年榮獲德國創新獎的肯定。Murrplastik公司高品質的塑料產品符合RoHS、ISO 9001、EX防爆認證、EN45545-2軌道防火標準等等國際標準認證，是全球工具機、自動化機械、石化產業和軌道工業等等相關業者的最佳合作夥伴。

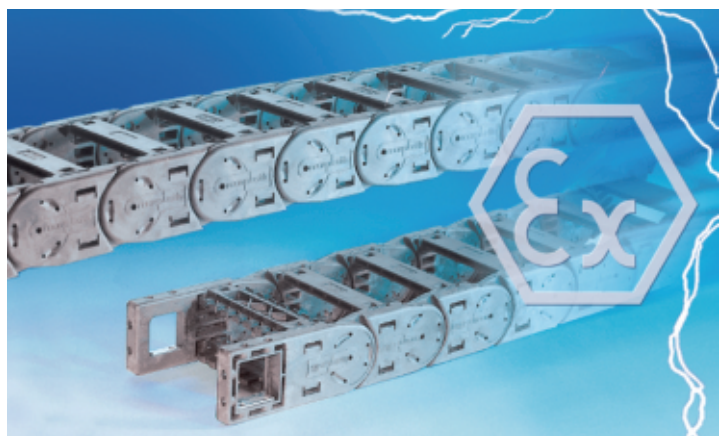



## 應用實例



▲工具機

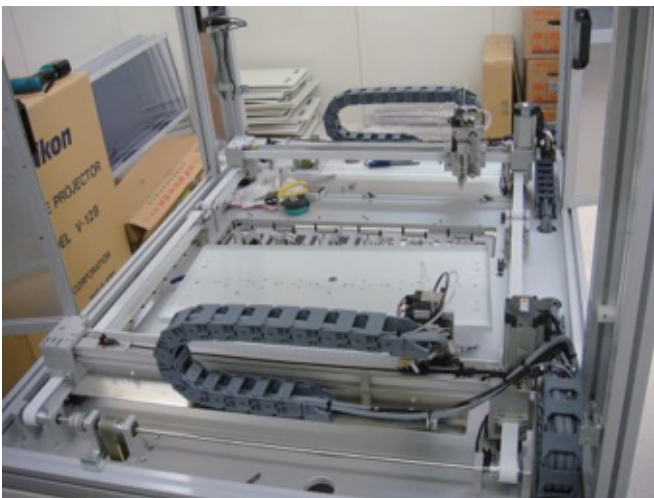

▲無塵室



▲碼頭天車

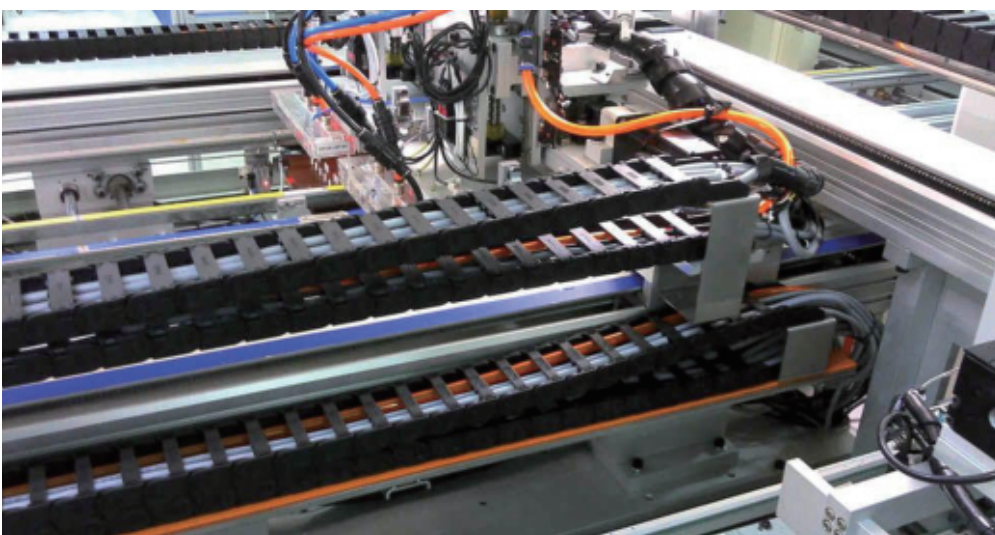

◀自動化設備

## 相關產品

### ACS 電腦化標示系統

標示牌採特殊環保材料製成，不吸水、不變形、字體清晰、抗紫外線、不褪色等產品優點為設備做全方位標示，常用於管線配置標示、設備箱體標示和銘版。

#### 產品特點：

- ◆快速列印英文字母、阿拉伯數字與各種符號。預製規劃，簡化配線工作。
- ◆安裝便利，節省配線時間60%。
- ◆客製化打印服務，設備廠免庫存。
- ◆快速儲存與修改，可於CAD系統移轉資料。
- ◆軟體易學，操作簡便。



### 組合式穿線板

組合式穿線板採用模組化設計，解決了原廠帶線連接器無法順利過鈹金造成的組裝困擾，亦增加售服的便利性。

#### 產品特點：

- ◆同多極連接器HB16/HB24標準化開孔尺寸。
- ◆增減或抽換電線僅更換束環，不必修改鈹金開孔。
- ◆防護等級IP40~IP69K，另有EMC版本。



### EVO CABLE 耐撓曲電纜

#### 產品特點：

- ◆HD Plus全系列使用Class 6導體，增加電纜柔軟度。
- ◆外披覆材質：PVC, PUR, TPE。
- ◆鍍錫銅編織隔離網，覆蓋率可達85%。
- ◆最小彎曲半徑 $5.0 \times OD$ 。
- ◆耐撓曲次數1000~1500萬次。
- ◆室內、戶外皆可使用。

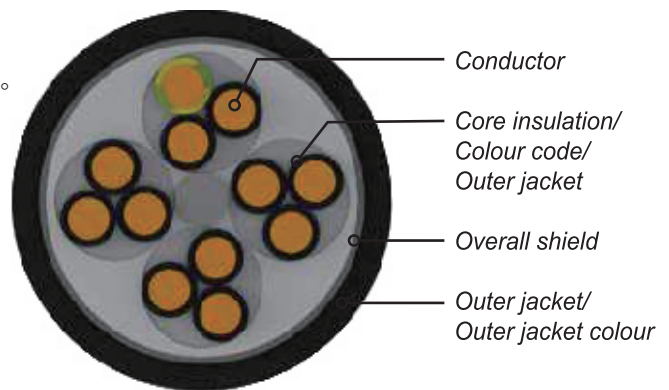

Shielded Control Cable

**mp** **HD** plus  
EVOCABLE  
Highest Dynamic plus



## 機械手臂保護管系統

針對機械手開發的保護管系統，不論是 FANUC、ABB、KUKA、YASKAWA、EPSON、大小六軸等不同型號都有完整的周邊零配件。

我們會依照您機械手的使用環境，拉伸距離、移動速度等多項條件提供專業建議，協助您挑選最適合的產品。

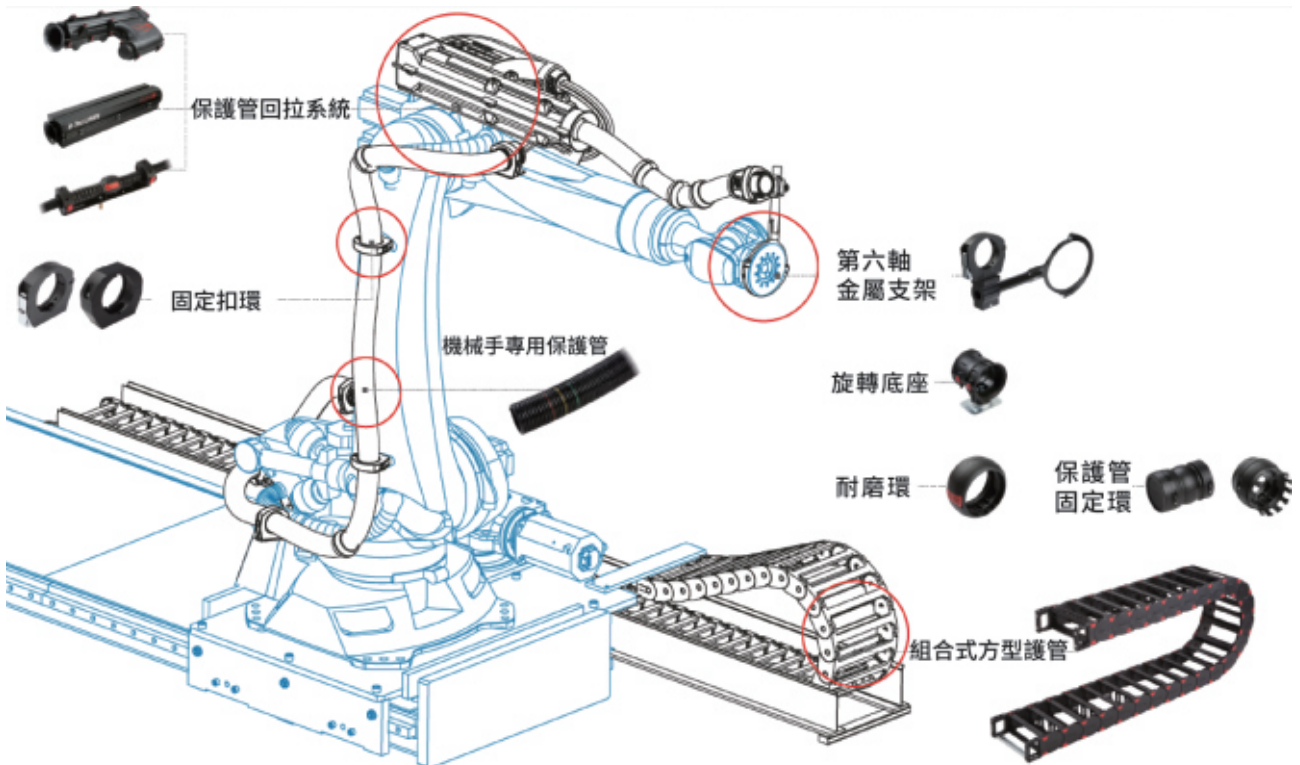

# Cable Drag Chain

## 產品種類

另有無塵/防爆系列



### MP 10.1

- 內高：10 mm
  - 內寬：6~41 mm
  - 電線或導管最大外徑：8 mm
  - 使用長度：最長約 10 m
- 型號規格參考P.11  
開孔尺寸參考P.38

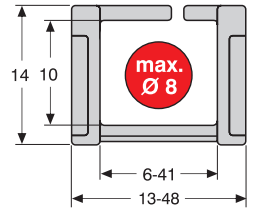

### MP 14

- 內高：14 mm
  - 內寬：16~40 mm
  - 電線或導管最大外徑：12 mm
  - 使用長度：最長約 12 m
- 型號規格參考P.13  
開孔尺寸參考P.38

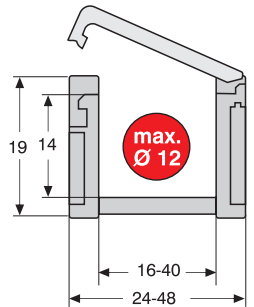

另有無塵/防爆系列



### MP 18.1

- 內高：18 mm
  - 內寬：18~70 mm
  - 電線或導管最大外徑：15 mm
  - 使用長度：最長約 20 m
- 型號規格參考P.15  
開孔尺寸參考P.39

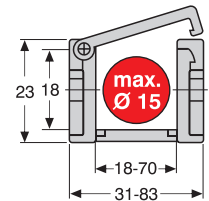

另有無塵/防爆系列



### MP 3000

- 內高：26 mm
  - 內寬：26~101 mm
  - 電線或導管最大外徑：23 mm
  - 使用長度：最長約 60 m
- 型號規格參考P.17  
開孔尺寸參考P.39

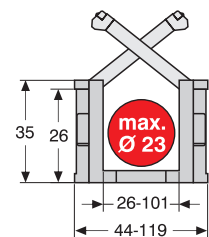

### MP 35.1

- 內高：35 mm
  - 內寬：50~175 mm
  - 電線或導管最大外徑：30 mm
  - 使用長度：最長約 80 m
- 型號規格參考P.19  
開孔尺寸參考P.40

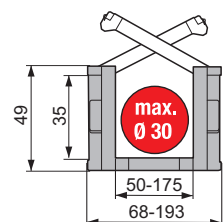





## MP 45.1

- 內高：45 mm
- 內寬：50~175 mm
- 電線或導管最大外徑：40 mm 型號規格參考 P.21
- 使用長度：最長約 80 m 開孔尺寸參考 P.40

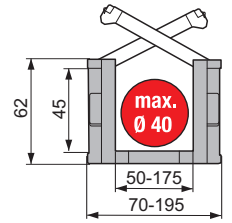

## MP 41.2

- 內高：42 mm
- 內寬：45~546 mm
- 電線或導管最大外徑：36 mm 型號規格參考 P.23
- 使用長度：最長約 120 m 開孔尺寸參考 P.40

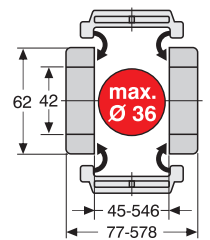

## MP 52.2

- 內高：52 mm
- 內寬：45~546 mm
- 電線或導管最大外徑：45 mm 型號規格參考 P.25
- 使用長度：最長約 150 m 開孔尺寸參考 P.41

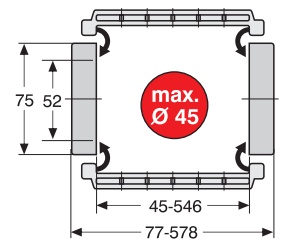

## MP 62.2

- 內高：62 mm
- 內寬：118~518 mm
- 電線或導管最大外徑：52 mm 型號規格參考 P.27
- 使用長度：最長約 150 m 開孔尺寸參考 P.41

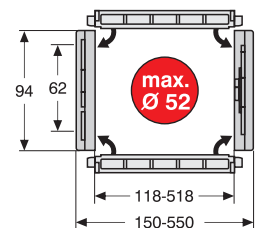

## MP 420

- 內高：42 mm
- 內寬：50~400 mm
- 電線或導管最大外徑：35 mm 型號規格參考 P.29
- 使用長度：最長約 150 m 開孔尺寸參考 P.41

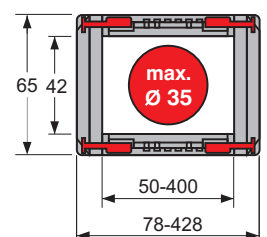

# Cable Drag Chain



## MP 560

- 內高：56 mm
- 內寬：65~400 mm
- 電線或導管最大外徑：50 mm 型號規格參考P.31
- 使用長度：最長約 150 m 開孔尺寸參考P.41

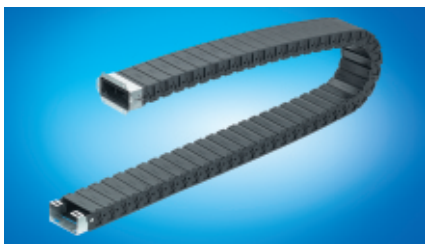
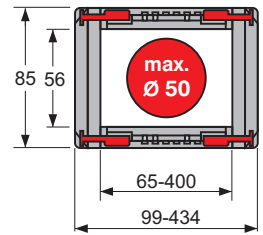

## MP 36G (密閉式)

- 內高：36 mm
- 內寬：62~125 mm
- 電線或導管最大外徑：32 mm 型號規格參考P.33
- 使用長度：最長約 60 m 開孔尺寸參考P.42

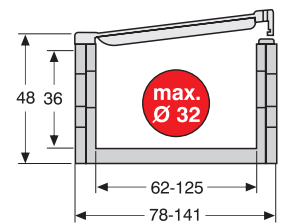

## MP 65G (密閉式)

- 內高：60 mm
- 內寬：84~144 mm
- 電線或導管最大外徑：52 mm 型號規格參考P.35
- 使用長度：最長約 60 m 開孔尺寸參考P.42

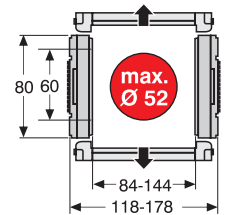

提供德國專業佈線軟體 Chain Builder 與完整 CAD/3D 圖檔

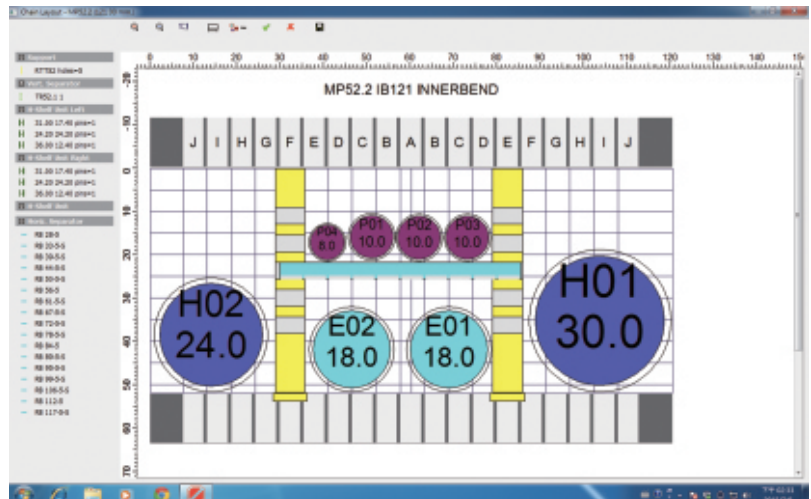



## 使用組合式方形護管應注意事項：

### 裝配方式：

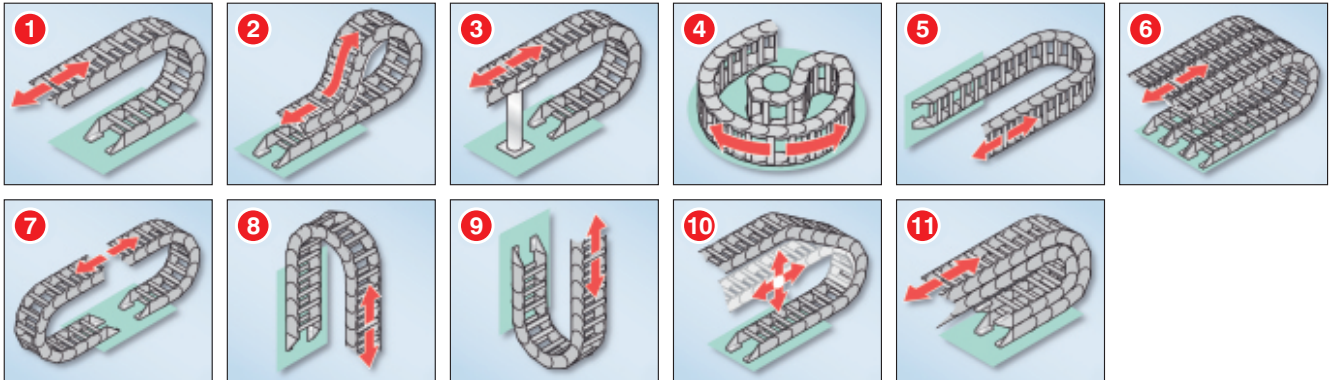

### 選用方形護管應考慮因素：

- ◆ 電線與導管的數量，重量與尺寸 → 決定用何種產品系列與“分隔板”數量。
- ◆ 行程距離 → 決定方形護管長度與是否需要“導槽”。
- ◆ 機構高度與寬度的限制 → 決定“彎曲半徑”的選擇。
- ◆ “安裝方式”與固定方向 → 決定採用何種“固定座”。
- ◆ 移動速度 → 決定採用何種系列。
- ◆ 使用環境 → 決定採用開放式或密閉式方形護管。

### 鋪設電線與導管應注意事項：

- ◆ 方形護管內不同尺寸的電線（圓形電纜或扁平電纜）與其他導管（電線保護管、空壓管和油壓管等等）之間必須以分隔板隔開。
- ◆ 電線與導管不須束緊，以佔方形護管的內寬90%為上限，以便有足夠的游動空間。
- ◆ 電線與導管的最小彎曲半徑最好比方形護管的最小彎曲半徑小10%左右。
- ◆ 儘可能均衡地分配重量於方形護管內。重量較重，體積較大的電線與導管鋪設在兩側較為適合。
- ◆ 將扭曲的電線與導管拉直後才鋪設到方形護管內。
- ◆ 在移動速度快且負荷激烈變化的使用環境下，電線與導管應避免重疊鋪設。
- ◆ 空壓管與油壓管等，當壓力改變時，它們的長度會隨之改變，因此須保留足夠的游動空間。
- ◆ 在移動端與固定端的所有電線和導管不得有拉力的負荷。
- ◆ 外徑小於10mm的高軟性電線應使用電線保護管，然後再鋪設至方形護管內。
- ◆ 行程距離較長時，必須使用導槽。使用導槽時應注意方形護管的移動是否滑順。

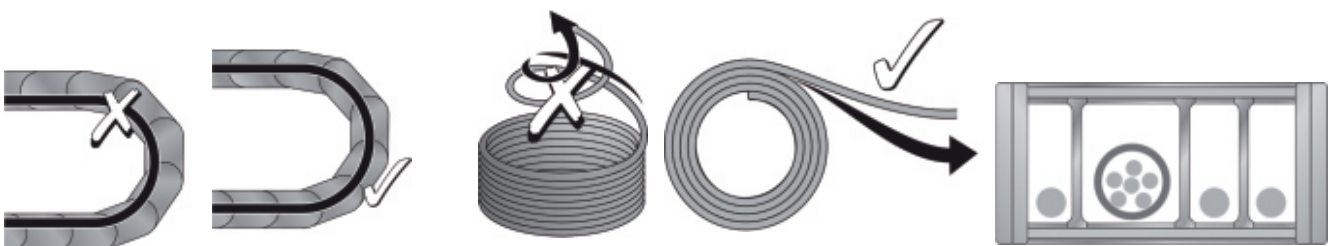

電線鋪設在方形護管不可有拉力負荷，需保持適當移動空間。

電線鋪設時，要避免捲曲的狀況。

細小電線建議加裝電線保護管

# Cable Drag Chain

## 正確使用分隔板：

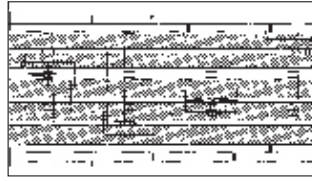
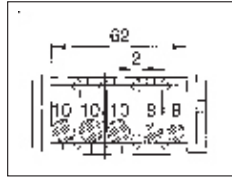
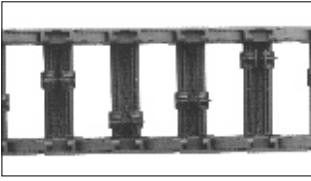

除非電線非常細小，一般而言，每隔三節使用分隔板即可。其他使用方式如左圖。

## 導槽的運用：

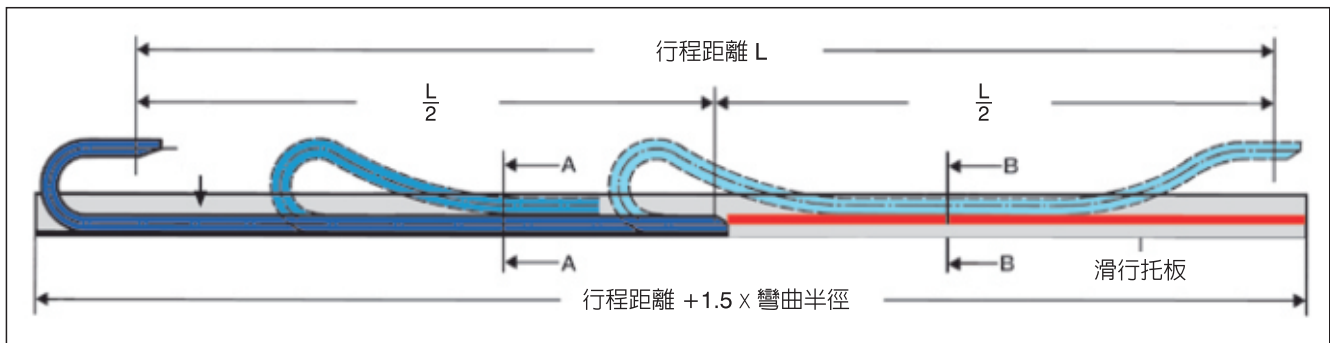

當行程距離超過本身負荷長度時，上層的方形護管會自然下垂而貼在下層的方形護管上滑行；為了確保方形護管運行正常，行程距離較長時，必須使用導槽和滑行托板。

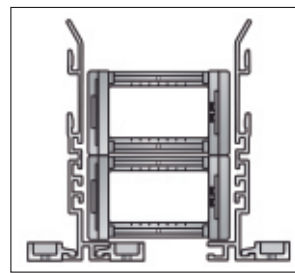

上下層方形護管貼合滑行。(A段)

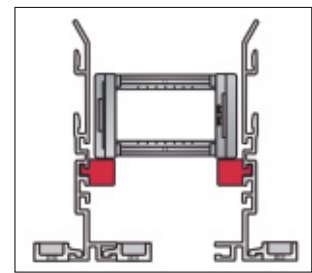

上層方形護管在“滑行托板”上滑行。(B段)

## 電纜固定架的運用：

方形護管的使用，應該在完全不受外力的干擾下來回往覆運行。因此，鋪設在裡面的電線與導管最好在方形護管之外的“電纜固定架”予以固定。

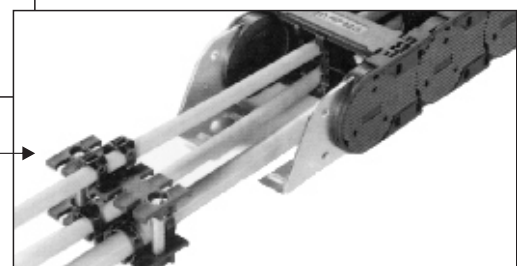
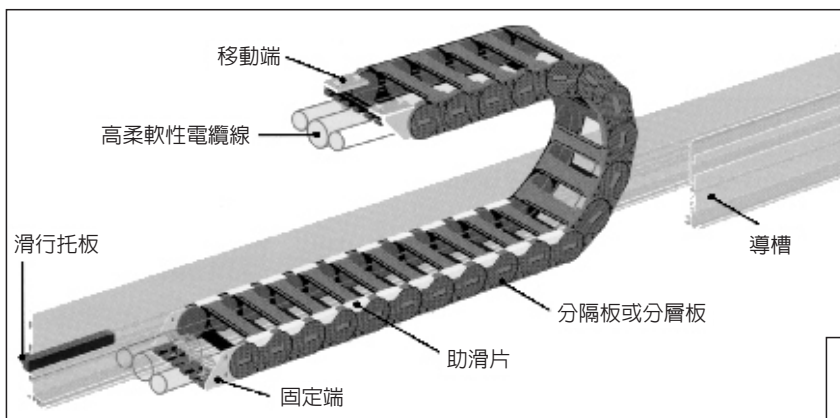

電纜固定架



# 選購規格輔助表

凌特國際股份有限公司

傳真：02-2908 1678(台北總公司)

04-2471 2124(台中分公司)

07-322 9956(高雄分公司)

公司名稱：

電話：

傳真：

聯絡人：

日期：

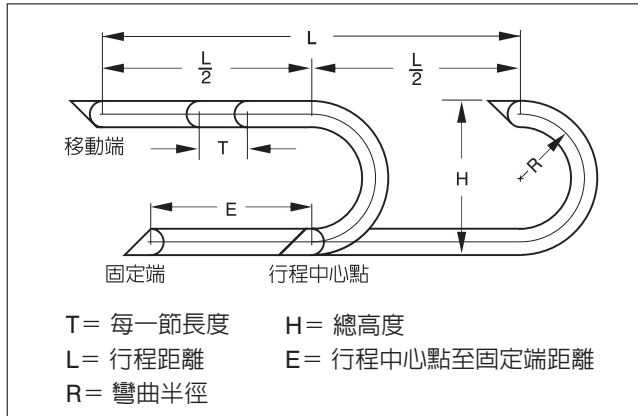

## 安裝方式

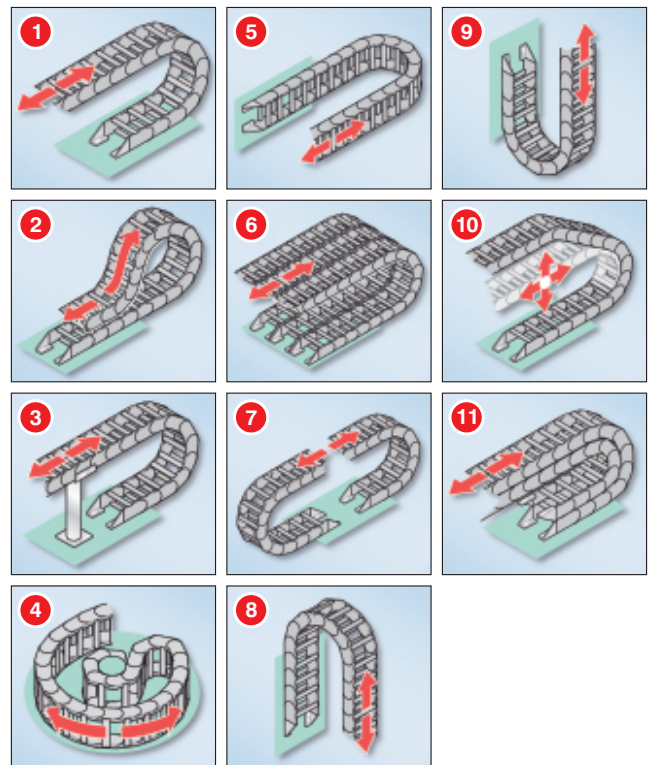

## 使用條件：

- ◆ 安裝方式：請見第三頁，圖( )
- ◆ 行程距離： \_\_\_\_\_ 公尺
- ◆ 在行程中心點固定： 是  否
- ◆ 移動速度： \_\_\_\_\_ 公尺/秒
- ◆ 移動頻率： \_\_\_\_\_ 次/小時
- ◆ 載重： 請見下表
- ◆ 最寬： \_\_\_\_\_ mm
- ◆ 最高： \_\_\_\_\_ mm
- ◆ 無塵室專用： 是  否
- ◆ 工作環境： \_\_\_\_\_
- ◆ 環境溫度： \_\_\_\_\_ °C
- ◆ 導槽： 要  不要  
     內寬： \_\_\_\_\_ mm  
     高度： \_\_\_\_\_ mm
- ◆ 固定方式：固定端： 1.  2.  3.  4.  5.  6.  
     移動端： 1.  2.  3.  4.  5.  6.

## 固定座

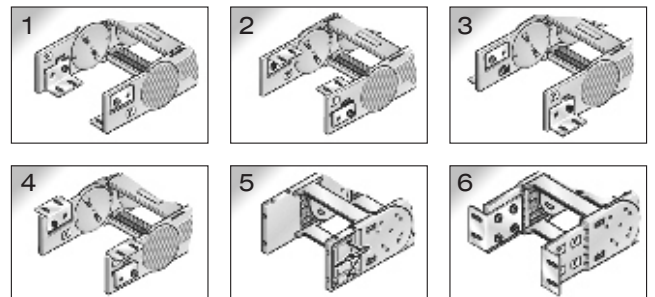

電線或導管種類				數量	外徑 (mm)	重量 (公斤/公尺)	最小彎曲半徑	是否續接連接器	
電線	油壓管	空壓管	其他					<input type="checkbox"/> 是	<input type="checkbox"/> 否
								<input type="checkbox"/> 是	<input type="checkbox"/> 否
								<input type="checkbox"/> 是	<input type="checkbox"/> 否
								<input type="checkbox"/> 是	<input type="checkbox"/> 否

# Cable Drag Chain

## MP 10.1



EasyLine



\* 另有符合無塵室與防爆場所應用的材質，詳細規格備索。

型 式	訂購號碼	彎曲半徑 (R)	最高高度 (H)	實際高度 (H)	
MP 10.1006	10100601800	18	60	50	
MP 10.1006	10100602800	28	80	70	
MP 10.1006	10100603800	38	100	90	
MP 10.1006	10100604800	48	120	110	
MP 10.1006	10100605800	58	140	130	
MP 10.1009	10100901800	18	60	50	
MP 10.1009	10100902800	28	80	70	
MP 10.1009	10100903800	38	100	90	
MP 10.1009	10100904800	48	120	110	
MP 10.1009	10100905800	58	140	130	
MP 10.1015	10101501800	18	60	50	
MP 10.1015	10101502800	28	80	70	
MP 10.1015	10101503800	38	100	90	
MP 10.1015	10101504800	48	120	110	
MP 10.1015	10101505800	58	140	130	
MP 10.1021	10102101800	18	60	50	
MP 10.1021	10102102800	28	80	70	
MP 10.1021	10102103800	38	100	90	
MP 10.1021	10102104800	48	120	110	
MP 10.1021	10102105800	58	140	130	
MP 10.1031	10103101800	18	60	50	
MP 10.1031	10103102800	28	80	70	
MP 10.1031	10103103800	38	100	90	
MP 10.1031	10103104800	48	120	110	
MP 10.1031	10103105800	58	140	130	
MP 10.1041	10104101800	18	60	50	
MP 10.1041	10104102800	28	80	70	
MP 10.1041	10104103800	38	100	90	
MP 10.1041	10104104800	48	120	110	
MP 10.1041	10104105800	58	140	130	



# 專用佈線工具

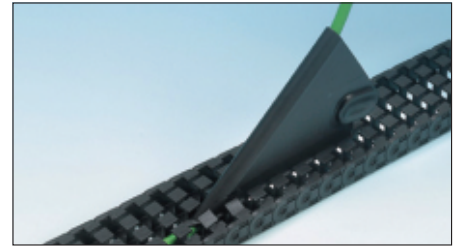

型 式	訂購號碼
KE	83729010

## 長度計算公式

$$\text{長度} = \frac{L}{2} + \pi \times R + 2 \times T + E$$

≈ 1m = 67節，每節15mm

(固定端在行程中心點時，可獲得最經濟的長度)

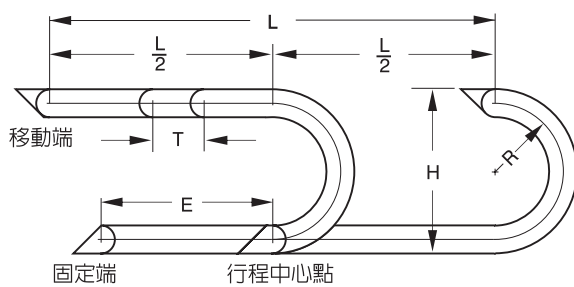

本身負荷長度

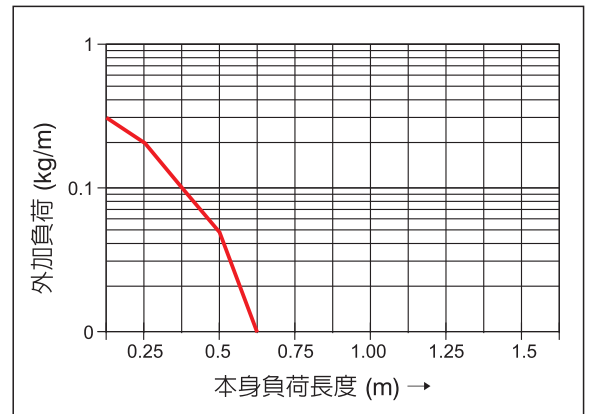

## 單片式固定座

每一條方形護管必須用二個(一組)固定座，一個附連結栓(公)，另一個附連結孔(母)。

型 式	訂購號碼(母)	訂購號碼(公)	材質
KA10.1006	10100005000	10100005100	塑鋼
KA10.1009	10100005200	10100005300	塑鋼
KA10.1015	10100005400	10100005500	塑鋼
KA10.1021	10100005600	10100005700	塑鋼
KA10.1031	10100005800	10100005900	塑鋼
KA10.1041	10100006000	10100006100	塑鋼

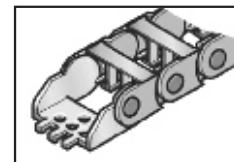

向下固定

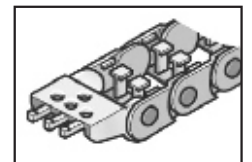

向上固定

(詳細尺寸請見第38頁)

# Cable Drag Chain

## MP 14



MultiLine

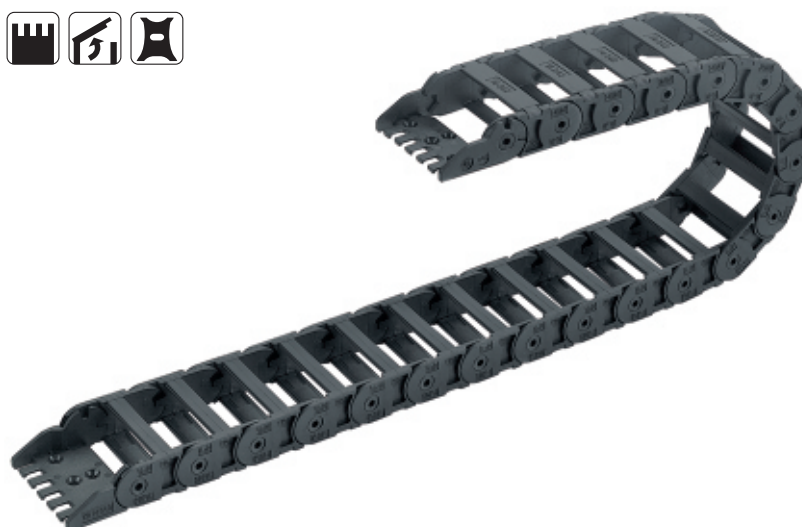

型 式	訂購號碼	彎曲半徑 (R)	最高高度 (H)	實際高度 (H)	
MP 14016	14001602500	25	89	69	
MP 14016	14001603800	38	115	95	
MP 14016	14001604800	48	135	115	
MP 14016	14001607500	75	189	169	
MP 14020	14002002500	25	89	69	
MP 14020	14002003800	38	115	95	
MP 14020	14002004800	48	135	115	
MP 14020	14002007500	75	189	169	
MP 14030	14003002500	25	89	69	
MP 14030	14003003800	38	115	95	
MP 14030	14003004800	48	135	115	
MP 14030	14003007500	75	189	169	
MP 14040	14004002500	25	89	69	
MP 14040	14004003800	38	115	95	
MP 14040	14004004800	48	135	115	
MP 14040	14004007500	75	189	169	



# 分隔板

方形護管內放置多種不同尺寸的電線與導管時，必須使用分隔板。



型式	訂購號碼	可移動式
TR14	14000009200	可移動式

# 長度計算公式

$$\text{長度} = \frac{L}{2} + \pi \times R + 2 \times T + E$$

≈ 1m = 38節，每節26mm

(固定端在行程中心點時，可獲得最經濟的長度)

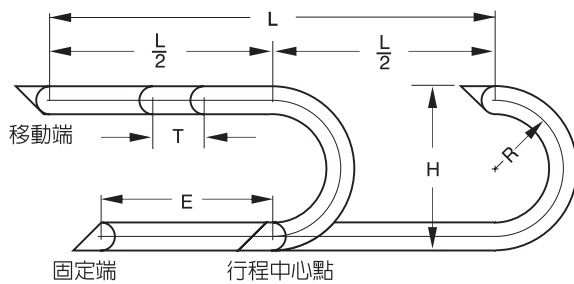

本身負荷長度

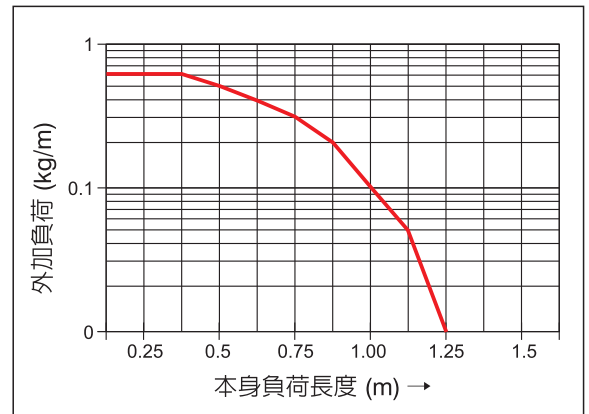

# 單片式固定座

每一條方形護管必須用二個（一組）固定座，一個附連結栓（公），另一個附連結孔（母）。

型式	訂購號碼(母)	訂購號碼(公)	材質
KA14016	14000005000	14000005100	塑鋼
KA14020	14000005200	14000005300	塑鋼
KA14030	14000005400	14000005500	塑鋼
KA14040	14000005600	14000005700	塑鋼

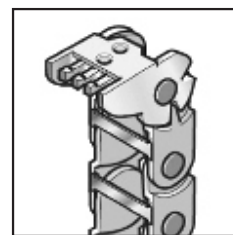

90度/上

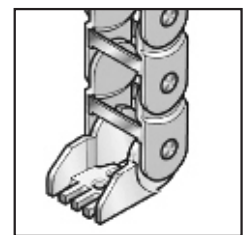

90度/下

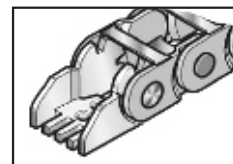

向下固定

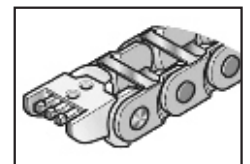

向上固定

(詳細尺寸請見第38頁)

# Cable Drag Chain

## MP 18.1



MultiLine



\* 另有符合無塵室與防爆場所應用的材質，詳細規格備索。

型式	訂購號碼	彎曲半徑 (R)	最高高度 (H)	實際高度 (H)	
MP 18.1018	18101802800	28	109	79	
MP 18.1018	18101803800	38	129	99	
MP 18.1018	18101804800	48	149	119	
MP 18.1018	18101807800	78	209	179	
MP 18.1025	18102502800	28	109	79	
MP 18.1025	18102503800	38	129	99	
MP 18.1025	18102504800	48	149	119	
MP 18.1025	18102507800	78	209	179	
MP 18.1037	18103702800	28	109	79	
MP 18.1037	18103703800	38	129	99	
MP 18.1037	18103704800	48	149	119	
MP 18.1037	18103707800	78	209	179	
MP 18.1050	18105002800	28	109	79	
MP 18.1050	18105003800	38	129	99	
MP 18.1050	18105004800	48	149	119	
MP 18.1050	18105007800	78	209	179	
MP 18.1070	18107002800	28	109	79	
MP 18.1070	18107003800	38	129	99	
MP 18.1070	18107004800	48	149	119	
MP 18.1070	18107007800	78	209	179	



## 分隔板

方形護管內放置多種不同尺寸的電線與導管時，必須使用分隔板。

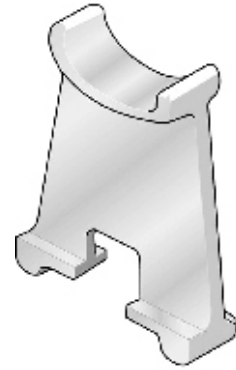

型式	訂購號碼	
TV18	18000009000	可移動式

## 長度計算公式

$$\text{長度} = \frac{L}{2} + \pi \times R + 2 \times T + E$$

≈ 1m = 30節，每節33mm

(固定端在行程中心點時，可獲得最經濟的長度)

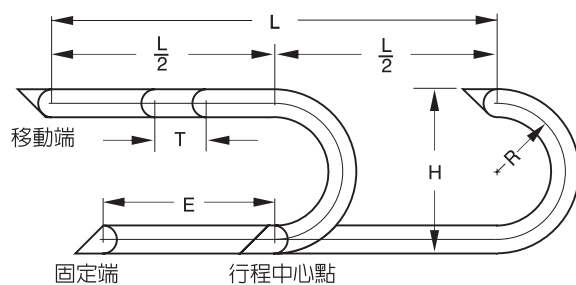

本身負荷長度

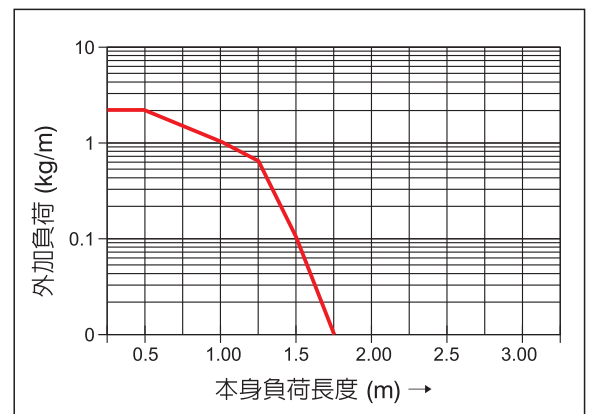

## 單片式固定座

每一條方形護管必須用二個(一組)固定座，一個附連結栓(公)，另一個附連結孔(母)。

型式	訂購號碼(母)	訂購號碼(公)	材質
KA18.1018	18100005000	18100005100	塑鋼
KA18.1025	18100005200	18100005300	塑鋼
KA18.1037	18100005400	18100005500	塑鋼
KA18.1050	18100005600	18100005700	塑鋼
KA18.1070	18100005800	18100005900	塑鋼

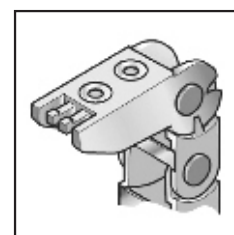

90度/上

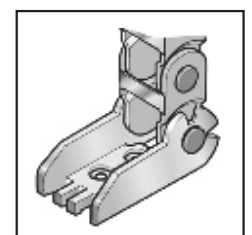

90度/下

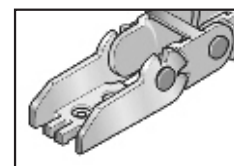

向下固定

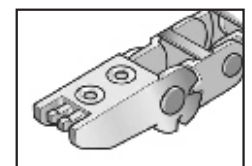

向上固定

(詳細尺寸請見第39頁)

# Cable Drag Chain

## MP 3000



MultiLine



\* 另有符合無塵室與防爆場所應用的材質，詳細規格備索。

型 式	訂購號碼	彎曲半徑 (R)	最高高度 (H)	實際高度 (H)	
MP 30026	30002605000	50	180	135	
MP 30026	30002607000	70	220	175	
MP 30026	30002609500	95	270	225	
MP 30026	30002612000	120	320	275	
MP 30026	30002615000	150	380	335	
MP 30026	30002620000	200	480	435	
MP 30026	30002630000	300	680	635	
MP 30037	30003705000	50	180	135	
MP 30037	30003707000	70	220	175	
MP 30037	30003709500	95	270	225	
MP 30037	30003712000	120	320	275	
MP 30037	30003715000	150	380	335	
MP 30037	30003720000	200	480	435	
MP 30037	30003730000	300	680	635	
MP 30062	30006205000	50	180	135	
MP 30062	30006207000	70	220	175	
MP 30062	30006209500	95	270	225	
MP 30062	30006212000	120	320	275	
MP 30062	30006215000	150	380	335	
MP 30062	30006220000	200	480	435	
MP 30062	30006230000	300	680	635	
MP 30087	30008705000	50	180	135	
MP 30087	30008707000	70	220	175	
MP 30087	30008709500	95	270	225	
MP 30087	30008712000	120	320	275	
MP 30087	30008715000	150	380	335	
MP 30087	30008720000	200	480	435	
MP 30087	30008730000	300	680	635	
MP 30101	30010105000	50	180	135	
MP 30101	30010107000	70	220	175	
MP 30101	30010109500	95	270	225	
MP 30101	30010112000	120	320	275	
MP 30101	30010115000	150	380	335	
MP 30101	30010120000	200	480	435	
MP 30101	30010130000	300	680	635	



## 分隔板

方形護管內放置多種不同尺寸的電線與導管時，必須使用分隔板。



型式	訂購號碼	固定式
TR 3001	30000009200	固定式

## 長度計算公式

$$\text{長度} = \frac{L}{2} + \pi \times R + 2 \times T + E$$

≈ 1m = 22節，每節45mm

(固定端在行程中心點時，可獲得最經濟的長度)

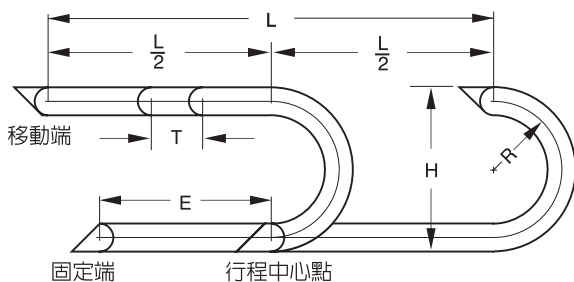

本身負荷長度

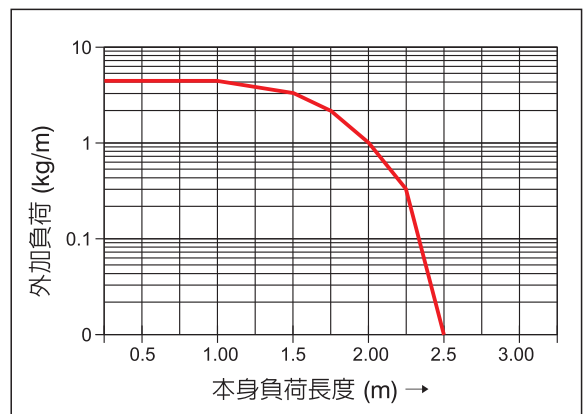

## 單片式固定座

每一條方形護管必須用二個(一組)固定座，一個附連結柱(公)，另一個附連結孔(母)。

型式	訂購號碼(母)	訂購號碼(公)	材質
KA 30026	30000008000	30000008100	塑鋼
KA 30037	30000008200	30000008300	塑鋼
KA 30062	30000008400	30000008500	塑鋼
KA 30087	30000008600	30000008700	塑鋼
KA 30101	30000008800	30000008900	塑鋼

單片式固定座

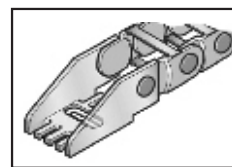

向下固定

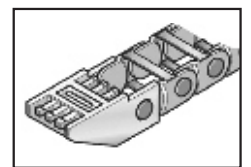

向上固定

雙片式固定座

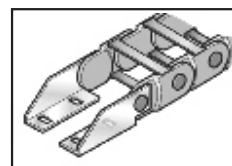

內/下

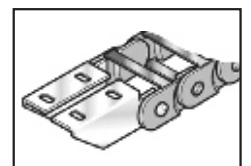

內/上

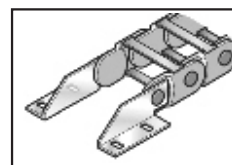

外/下

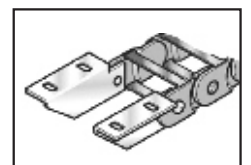

外/上

## 雙片式固定座

每一條方形護管必須用二對(四片)固定座，一對附連結柱(公)，另一對附連結孔(母)。

型式	訂購號碼(母)	訂購號碼(公)	材質
KA 3008	30000006000	30000006100	1.5mm 鍍鋅鋼板
KA 3009	300000054	300000055	不銹鋼板

(詳細尺寸請見第39頁)

# Cable Drag Chain

## MP 35.1



MultiLine

靜音型

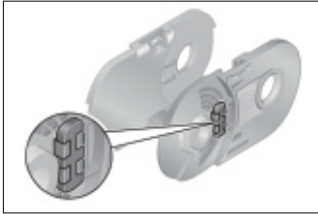

增加緩衝墊片可減低移動噪音



型 式	訂購號碼	彎曲半徑 (R)	最高高度 (H)	實際高度 (H)	
MP 35.1065	35106506300	63	195	175	
MP 35.1065	35106507500	75	219	199	
MP 35.1065	35106510000	100	269	249	
MP 35.1065	35106512500	125	319	299	
MP 35.1065	35106515000	150	369	349	
MP 35.1090	35109006300	63	195	175	
MP 35.1090	35109007500	75	219	199	
MP 35.1090	35109010000	100	269	249	
MP 35.1090	35109012500	125	319	299	
MP 35.1090	35109015000	150	369	349	
MP 35.1100	35110006300	63	195	175	
MP 35.1100	35110007500	75	219	199	
MP 35.1100	35110010000	100	269	249	
MP 35.1100	35110012500	125	319	299	
MP 35.1100	35110015000	150	369	349	
MP 35.1125	35112506300	63	195	175	
MP 35.1125	35112507500	75	219	199	
MP 35.1125	35112510000	100	269	249	
MP 35.1125	35112512500	125	319	299	
MP 35.1125	35112515000	150	369	349	
MP 35.1150	35115006300	63	195	175	
MP 35.1150	35115007500	75	219	199	
MP 35.1150	35115010000	100	269	249	
MP 35.1150	35115012500	125	319	299	
MP 35.1150	35115015000	150	369	349	

## 分隔板

方形護管內放置多種不同尺寸的電線與導管時，必須使用分隔板。



型式	訂購號碼
TRT 35	35000009400

## 長度計算公式

$$\text{長度} = \frac{L}{2} + \pi \times R + 2 \times T + E$$

≈ 1m = 18節，每節56mm

(固定端在行程中心點時，可獲得最經濟的長度)

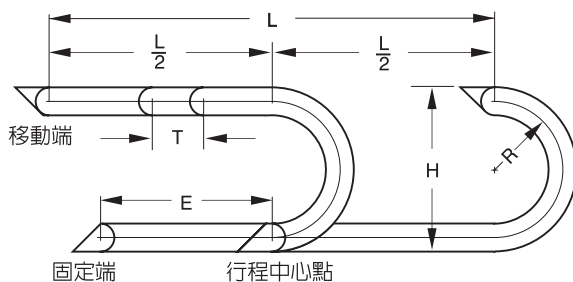

本身負荷長度

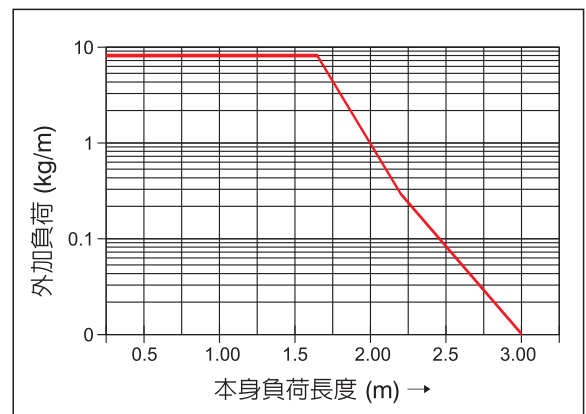

## 三向式固定座

每一條方形護管必須用二個(一組)固定座，一個附連結柱(公)，另一個附連結孔(母)。

型式	訂購號碼(母)	訂購號碼(公)	材質
KA 35.1065	350006550	350006551	塑鋼
KA 35.1090	350009050	350009051	塑鋼
KA 35.1100	350010050	350010051	塑鋼
KA 35.1125	350012550	350012551	塑鋼
KA 35.1150	350015050	350015051	塑鋼

三向式固定座

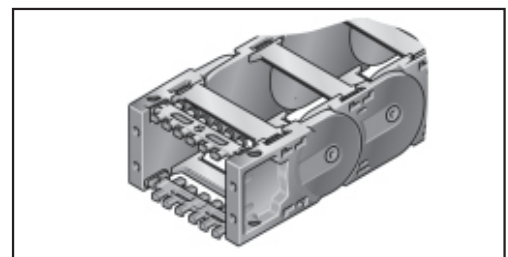

搭配 ZL 電纜固定架。

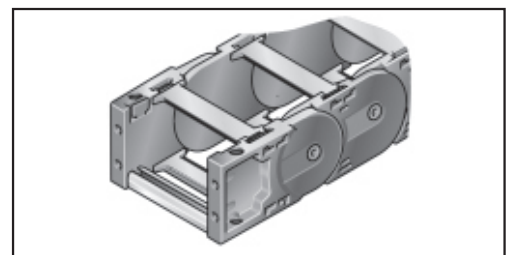

搭配 C 型金屬軌道，可選配電纜固定架(金屬)，固定電線效果更好，參考 P.37

(詳細尺寸請見第 40 頁)



# Cable Drag Chain

## MP 45.1



MultiLine

靜音型

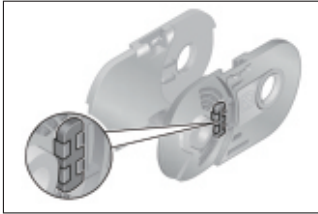

增加緩衝墊片可減低移動噪音



型 式	訂購號碼	彎曲半徑 (R)	最高高度 (H)	實際高度 (H)	
MP 45.1050	45105007500	75	252	212	
MP 45.1050	45105010000	100	302	262	
MP 45.1050	45105012500	125	352	312	
MP 45.1050	45105015000	150	402	362	
MP 45.1050	45105020000	200	502	462	
MP 45.1075	45107507500	75	252	212	
MP 45.1075	45107510000	100	302	262	
MP 45.1075	45107512500	125	352	312	
MP 45.1075	45107515000	150	402	362	
MP 45.1075	45107520000	200	502	462	
MP 45.1100	45110007500	75	252	212	
MP 45.1100	45110010000	100	302	262	
MP 45.1100	45110012500	125	352	312	
MP 45.1100	45110015000	150	402	362	
MP 45.1100	45110020000	200	502	462	
MP 45.1125	45112507500	75	252	212	
MP 45.1125	45112510000	100	302	262	
MP 45.1125	45112512500	125	352	312	
MP 45.1125	45112515000	150	402	362	
MP 45.1125	45112520000	200	502	462	
MP 45.1150	45115007500	75	252	212	
MP 45.1150	45115010000	100	302	262	
MP 45.1150	45115012500	125	352	312	
MP 45.1150	45115015000	150	402	362	
MP 45.1150	45115020000	200	502	462	
MP 45.1175	45117507500	75	252	212	
MP 45.1175	45117510000	100	302	262	
MP 45.1175	45117512500	125	352	312	
MP 45.1175	45117515000	150	402	362	
MP 45.1175	45117520000	200	502	462	

## 分隔板

方形護管內放置多種不同尺寸的電線與導管時，必須使用分隔板。



型式	訂購號碼
TRT 45	45000009200

## 長度計算公式

$$\text{長度} = \frac{L}{2} + \pi \times R + 2 \times T + E$$

≈ 1m = 15節，每節67mm

(固定端在行程中心點時，可獲得最經濟的長度)

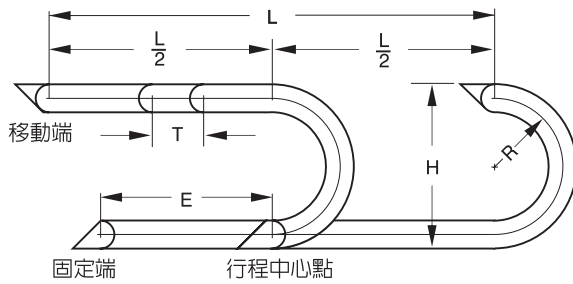

本身負荷長度

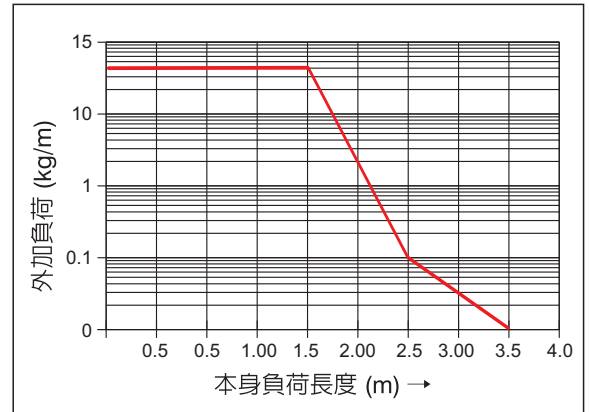

## 三向式固定座

每一條方形護管必須用二個(一組)固定座。

型式	訂購號碼(母)	訂購號碼(公)	材質
KA 45.1050	450005050	450005051	塑鋼
KA 45.1075	450007550	450007551	塑鋼
KA 45.1100	450010050	450010051	塑鋼
KA 45.1125	450012550	450012551	塑鋼
KA 45.1150	450015050	450015051	塑鋼
KA 45.1175	450017550	450017551	塑鋼

三向式固定座

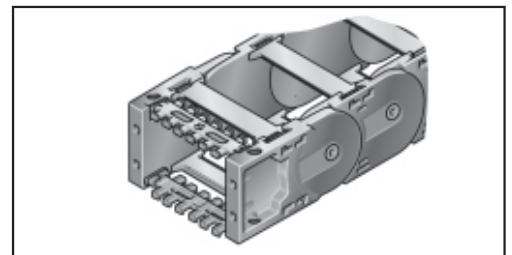

搭配 ZL 電纜固定架。

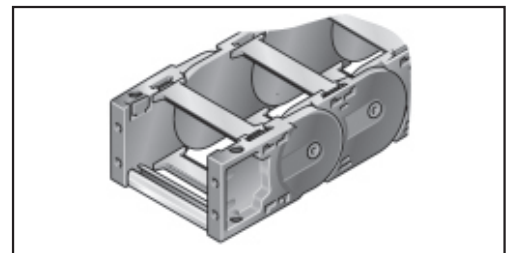

搭配 C 型金屬軌道，可選配電纜固定架(金屬)，固定電線效果更好，參考 P.37

(詳細尺寸請見第 40 頁)

# Cable Drag Chain

## MP 41.2



產品組裝影片

PowerLine

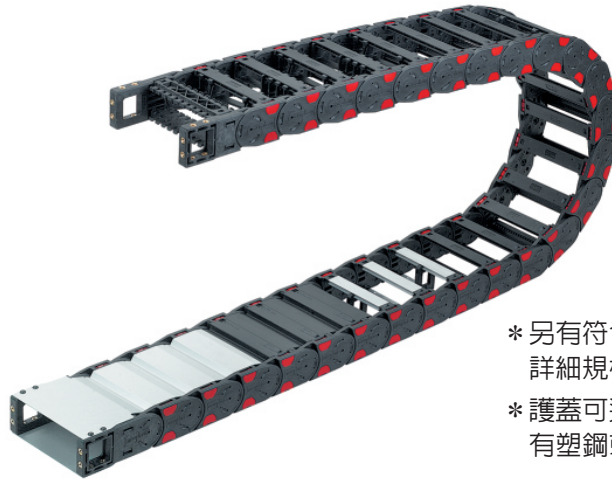

- \* 另有符合防爆場所應用的材質，詳細規格備索。
- \* 護蓋可選開放式或密閉式，材質有塑鋼或鋁合金。

型 式	訂購號碼	彎曲半徑 (R)	最高高度 (H)	實際高度 (H)	
MP 41.2045	41204509000	90	282	252	
MP 41.2045	41204512000	120	342	312	
MP 41.2045	41204515000	150	402	372	
MP 41.2045	41204520000	200	502	472	
MP 41.2045	41204525000	250	602	572	
MP 41.2045	41204530000	300	702	672	
MP 41.2062	41206209000	90	282	252	
MP 41.2062	41206212000	120	342	312	
MP 41.2062	41206215000	150	402	372	
MP 41.2062	41206220000	200	502	472	
MP 41.2062	41206225000	250	602	572	
MP 41.2062	41206230000	300	702	672	
MP 41.2084	41208409000	90	282	252	
MP 41.2084	41208412000	120	342	312	
MP 41.2084	41208415000	150	402	372	
MP 41.2084	41208420000	200	502	472	
MP 41.2084	41208425000	250	602	572	
MP 41.2084	41208430000	300	702	672	
MP 41.2107	41210709000	90	282	252	
MP 41.2107	41210712000	120	342	312	
MP 41.2107	41210715000	150	402	372	
MP 41.2107	41210720000	200	502	472	
MP 41.2107	41210725000	250	602	572	
MP 41.2107	41210730000	300	702	672	
MP 41.2144	41214409000	90	282	252	
MP 41.2144	41214412000	120	342	312	
MP 41.2144	41214415000	150	402	372	
MP 41.2144	41214420000	200	502	472	
MP 41.2144	41214425000	250	602	572	
MP 41.2144	41214430000	300	702	672	



# 分隔板

方形護管內放置多種不同尺寸的電線與導管時，必須使用分隔板。



型式	訂購號碼
TR 41.1	41200009200

# 長度計算公式

$$\text{長度} = \frac{L}{2} + \pi \times R + 2 \times T + E$$

≈ 1m = 13節，每節77mm

(固定端在行程中心點時，可獲得最經濟的長度)

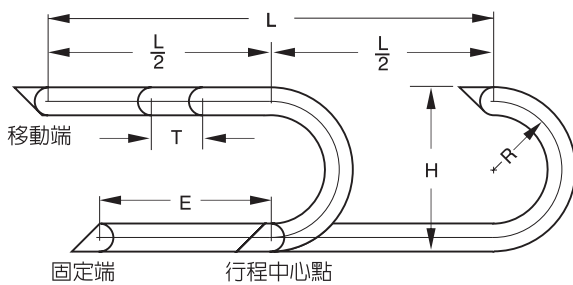

本身負荷長度

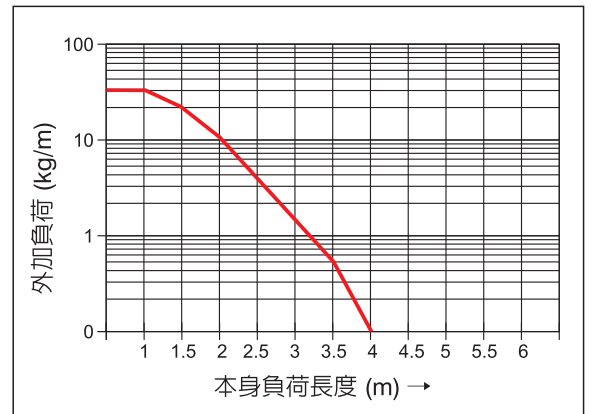

# 雙片式固定座

每一條方形護管必須用二對(四片)固定座。

型式	訂購號碼	材質
KA 41	410000051	鍍鋅鋼板

\* 可任意組合成右列五種固定方式。

雙片式固定座

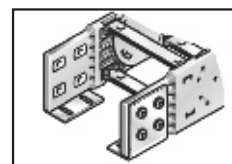

內/下

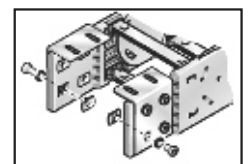

內/上

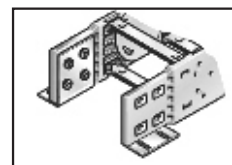

外/下

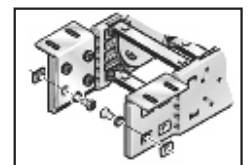

外/上

# 三向式固定座

每一條方形護管必須用二對(四片)固定座。

型式	訂購號碼	材質
KA 41.1	411000054	塑鋼

三向式固定座

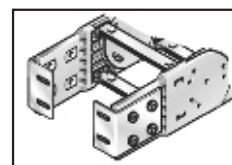

向前固定

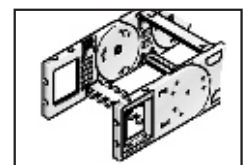

三向固定

## ● 助滑片



當行程距離超過本身負荷長度時，上層的方形護管會貼在下層的方形護管上滑行。使用“助滑片”時，能有效降低磨擦阻力。

訂購號碼：41290400300

(詳細尺寸請見第40頁)

# Cable Drag Chain

## MP 52.2



產品組裝影片

PowerLine



- \* 另有符合防爆場所應用的材質，詳細規格備索。
- \* 護蓋可選開放式或密閉式，材質有塑鋼或鋁合金。

型 式	訂購號碼	彎曲半徑 (R)	最高高度 (H)	實際高度 (H)	
MP 52.2045	52204510000	100	351	305	
MP 52.2045	52204515000	150	451	405	
MP 52.2045	52204517500	175	501	455	
MP 52.2045	52204520000	200	551	505	
MP 52.2045	52204525000	250	651	605	
MP 52.2045	52204530000	300	751	705	
MP 52.2045	52204535000	350	851	805	
MP 52.2062	52206210000	100	351	305	
MP 52.2062	52206215000	150	451	405	
MP 52.2062	52206217500	175	501	455	
MP 52.2062	52206220000	200	551	505	
MP 52.2062	52206225000	250	651	605	
MP 52.2062	52206230000	300	751	705	
MP 52.2062	52206235000	350	851	805	
MP 52.2084	52208410000	100	351	305	
MP 52.2084	52208415000	150	451	405	
MP 52.2084	52208417500	175	501	455	
MP 52.2084	52208420000	200	551	505	
MP 52.2084	52208425000	250	651	605	
MP 52.2084	52208430000	300	751	705	
MP 52.2084	52208435000	350	851	805	
MP 52.2107	52210710000	100	351	305	
MP 52.2107	52210715000	150	451	405	
MP 52.2107	52210717500	175	501	455	
MP 52.2107	52210720000	200	551	505	
MP 52.2107	52210725000	250	651	605	
MP 52.2107	52210730000	300	751	705	
MP 52.2107	52210735000	350	851	805	
MP 52.2144	52214410000	100	351	305	
MP 52.2144	52214415000	150	451	405	
MP 52.2144	52214417500	175	501	455	
MP 52.2144	52214420000	200	551	505	
MP 52.2144	52214425000	250	651	605	
MP 52.2144	52214430000	300	751	705	
MP 52.2144	52214435000	350	851	805	
MP 52.2182	52218210000	100	351	305	
MP 52.2182	52218215000	150	451	405	
MP 52.2182	52218217500	175	501	455	
MP 52.2182	52218220000	200	551	505	
MP 52.2182	52218225000	250	651	605	
MP 52.2182	52218230000	300	751	705	
MP 52.2182	52218235000	350	851	805	

## 分隔板

方形護管內放置多種不同尺寸的電線與導管時，必須使用分隔板。

型式	訂購號碼
TR 52.1	52100009200



## 長度計算公式

$$\text{長度} = \frac{L}{2} + \pi \times R + 2 \times T + E$$

≈ 1m = 11節，每節91mm

(固定端在行程中心點時，可獲得最經濟的長度)

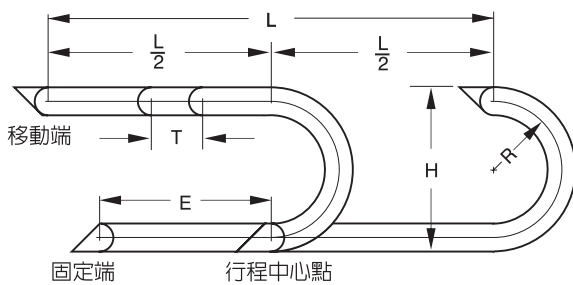

本身負荷長度

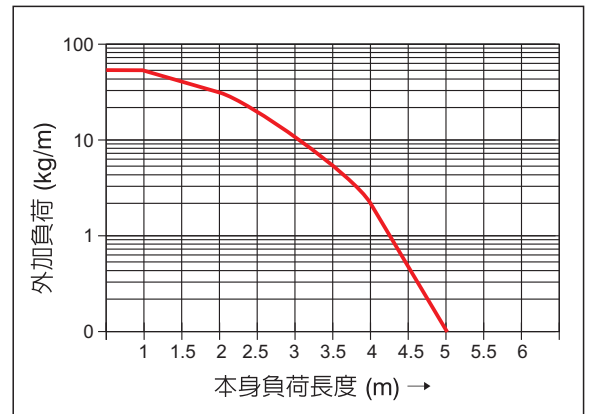

## 雙片式固定座

每一條方形護管必須用二對(四片)固定座，一對附連結栓(公)，另一對附連結孔(母)。

型式	訂購號碼(母)	訂購號碼(公)	材質
KA 52.1	521000050	521000051	鍍鋅鋼板

\* 可任意組合成右列五種固定方式。

## 三向式固定座

每一條方形護管必須用二對(四片)固定座，一對附連結栓(公)，另一對附連結孔(母)。

型式	訂購號碼(母)	訂購號碼(公)	材質
KA 52.1	521000056	521000057	塑鋼

### ● 助滑片



當行程距離超過本身負荷長度時，上層的方形護管會貼在下層的方形護管上滑行。使用"助滑片"時，能有效降低磨擦阻力。

訂購號碼：52290400302(右側)  
52290400300(左側)

雙片式固定座

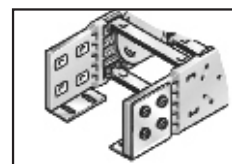

內/下

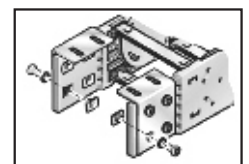

內/上

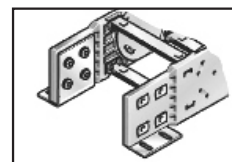

外/下

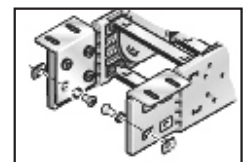

外/上

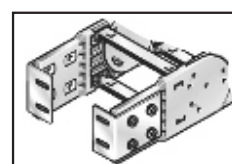

向前固定

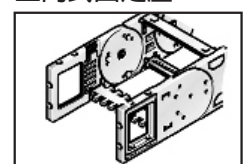

三向固定

(詳細尺寸請見第41頁)



# Cable Drag Chain

## MP 62.2



HeavyLine

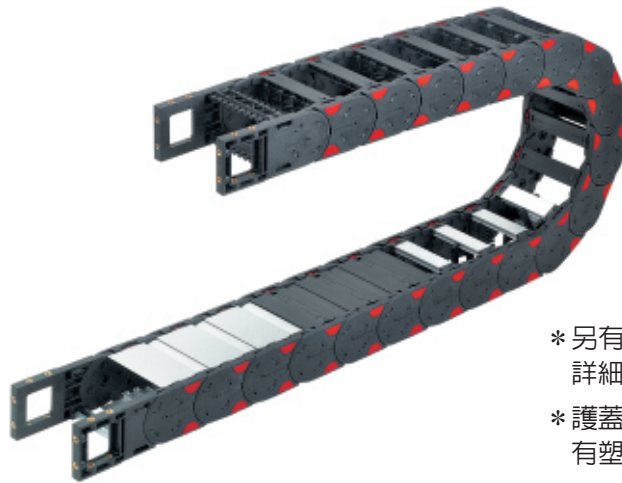

- \* 另有符合防爆場所應用的材質，詳細規格備索。
- \* 護蓋可選開放式或密閉式，材質有塑鋼或鋁合金。

型 式	訂購號碼	彎曲半徑 (R)	最高高度 (H)	實際高度 (H)	
MP 62.2118	62211815000	150	474	424	
MP 62.2118	62211820000	200	574	524	
MP 62.2118	62211825000	250	674	624	
MP 62.2118	62211830000	300	774	724	
MP 62.2118	62211835000	350	874	824	
MP 62.2118	62211840000	400	974	924	
MP 62.2118	62211850000	500	1174	1124	
MP 62.2143	62214315000	150	474	424	
MP 62.2143	62214320000	200	574	524	
MP 62.2143	62214325000	250	674	624	
MP 62.2143	62214330000	300	774	724	
MP 62.2143	62214335000	350	874	824	
MP 62.2143	62214340000	400	974	924	
MP 62.2143	62214350000	500	1174	1124	
MP 62.2168	62216815000	150	474	424	
MP 62.2168	62216820000	200	574	524	
MP 62.2168	62216825000	250	674	624	
MP 62.2168	62216830000	300	774	724	
MP 62.2168	62216835000	350	874	824	
MP 62.2168	62216840000	400	974	924	
MP 62.2168	62216850000	500	1174	1124	
MP 62.2218	62221815000	150	474	424	
MP 62.2218	62221820000	200	574	524	
MP 62.2218	62221825000	250	674	624	
MP 62.2218	62221830000	300	774	724	
MP 62.2218	62221835000	350	874	824	
MP 62.2218	62221840000	400	974	924	
MP 62.2218	62221850000	500	1174	1124	
MP 62.2243	62224315000	150	474	424	
MP 62.2243	62224320000	200	574	524	
MP 62.2243	62224325000	250	674	624	
MP 62.2243	62224330000	300	774	724	
MP 62.2243	62224335000	350	874	824	
MP 62.2243	62224340000	400	974	924	
MP 62.2243	62224350000	500	1174	1124	
MP 62.2293	62229315000	150	474	424	
MP 62.2293	62229320000	200	574	524	
MP 62.2293	62229325000	250	674	624	
MP 62.2293	62229330000	300	774	724	
MP 62.2293	62229335000	350	874	824	
MP 62.2293	62229340000	400	974	924	
MP 62.2293	62229350000	500	1174	1124	

## 分隔板

方形護管內放置多種不同尺寸的電線與導管時，必須使用分隔板。

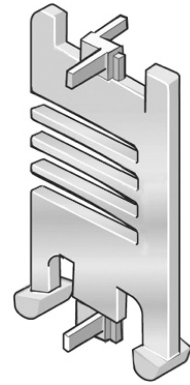

型式	訂購號碼
TR 62	62000009200

## 長度計算公式

$$\text{長度} = \frac{L}{2} + \pi \times R + 2 \times T + E$$

≈ 1m = 10節，每節100mm

(固定端在行程中心點時，可獲得最經濟的長度)

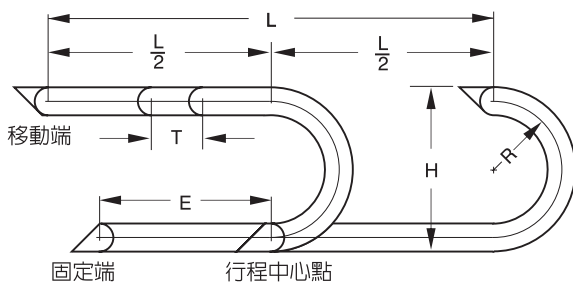

本身負荷長度

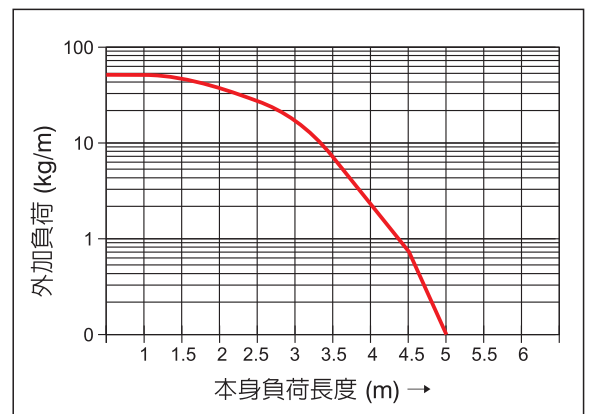

## 雙片式固定座

每一條方形護管必須用二對(四片)固定座，一對附連結栓(公)，另一對附連結孔(母)。

型式	訂購號碼(母)	訂購號碼(公)	材質
KA 62	620000050	620000051	鍍鋅鋼板

\* 可任意組合成右列五種固定方式。

## 三向式固定座

每一條方形護管必須用二對(四片)固定座，一對附連結栓(公)，另一對附連結孔(母)。

型式	訂購號碼(母)	訂購號碼(公)	材質
KA 62	620000056	620000057	塑鋼

### ● 助滑片



當行程距離超過本身負荷長度時，上層的方形護管會貼在下層的方形護管上滑行。使用"助滑片"時，能有效降低磨擦阻力。

訂購號碼：62290400302(右側)  
62290400300(左側)

雙片式固定座

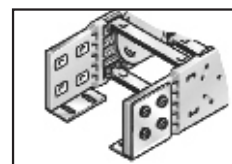

內/下

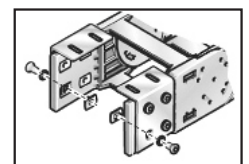

內/上

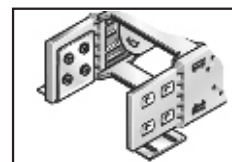

外/下

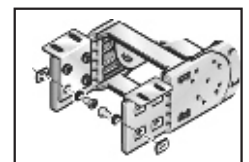

外/上

三向式固定座

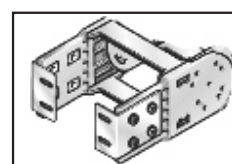

向前固定

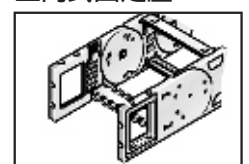

三向固定

(詳細尺寸請見第41頁)

# Cable Drag Chain

## MP 420



EVOCHAIN®



護蓋快速拆裝設計



\*護蓋可選開放式或密閉式

型 式	訂購號碼	彎曲半徑 ( R )	最高高度		實際高度		
			RV	RK	RV	RK	
MP 420050	42005007500	75	295	235	275	215	
MP 420050	42005010000	100	345	285	325	265	
MP 420050	42005015000	150	445	385	425	365	
MP 420050	42005020000	200	545	485	525	465	
MP 420050	42005025000	250	645	585	625	565	
MP 420068	42006807500	75	295	235	275	215	
MP 420068	42006810000	100	345	285	325	265	
MP 420068	42006815000	150	445	385	425	365	
MP 420068	42006820000	200	545	485	525	465	
MP 420068	42006825000	250	645	585	625	565	
MP 420087	42008707500	75	295	235	275	215	
MP 420087	42008710000	100	345	285	325	265	
MP 420087	42008715000	150	445	385	425	365	
MP 420087	42008720000	200	545	485	525	465	
MP 420087	42008725000	250	645	585	625	565	
MP 420108	42010807500	75	295	235	275	215	
MP 420108	42010810000	100	345	285	325	265	
MP 420108	42010815000	150	445	385	425	365	
MP 420108	42010820000	200	545	485	525	465	
MP 420108	42010825000	250	645	585	625	565	
MP 420150	42015007500	75	295	235	275	215	
MP 420150	42015010000	100	345	285	325	265	
MP 420150	42015015000	150	445	385	425	365	
MP 420150	42015020000	200	545	485	525	465	
MP 420150	42015025000	250	645	585	625	565	
MP 420187	42018707500	75	295	235	275	215	
MP 420187	42018710000	100	345	285	325	265	
MP 420187	42018715000	150	445	385	425	365	
MP 420187	42018720000	200	545	485	525	465	
MP 420187	42018725000	250	645	585	625	565	



# 分隔板

方形護管內放置多種不同尺寸的電線與導管時，必須使用分隔板。



型式	訂購號碼
TR 420.3	42000004300

# 長度計算公式

$$\text{長度} = \frac{L}{2} + \pi \times R + 2 \times T + E$$

≈ 1m = 15節，每節67mm

(固定端在行程中心點時，可獲得最經濟的長度)

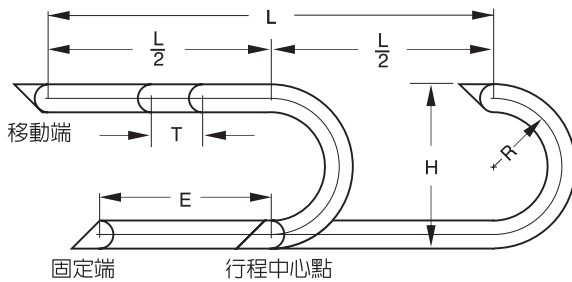

本身負荷長度

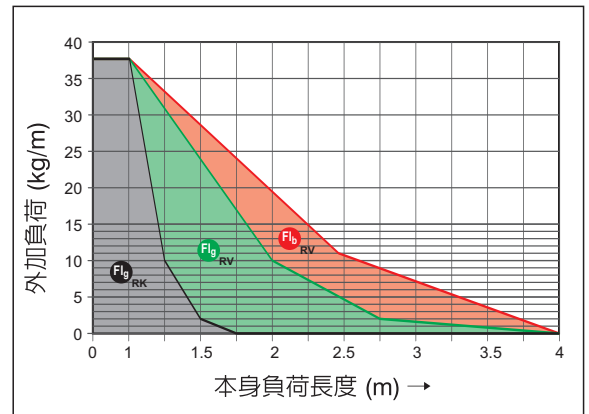

# 三向式固定座

型式	訂購號碼	材質
KA 420-FB (母)	420000050	
KA 420-FB (公)	420000051	

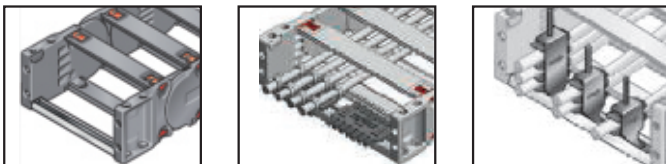

可搭配 ZL 電纜固定架或電纜固定架(金屬)，參考 P.37

## 選配項目



可於外部加裝電線保護管

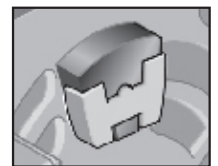

內部緩衝墊片可減低移動噪音



外部緩衝墊片可減低移動噪音

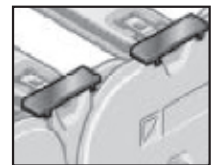

長行程助滑片



分隔分層系統

(詳細尺寸請見第41頁)

# Cable Drag Chain

## MP 560



EVOCHAIN®

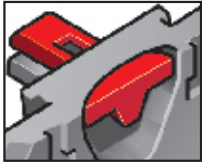
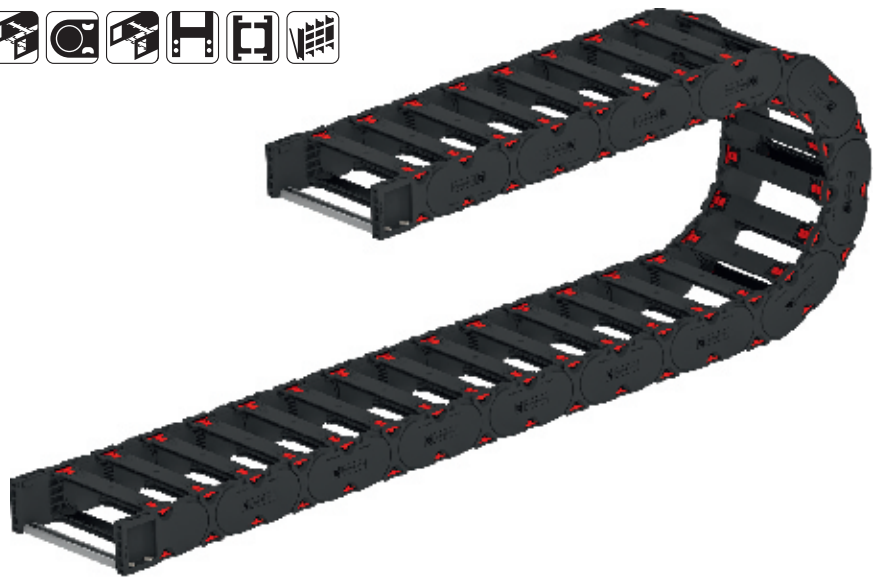

護蓋快速拆裝設計

型 式	訂購號碼	彎曲半徑 ( R )	最高高度		實際高度		
			RV	RK	RV	RK	
MP 560075	56007513500	135	435	375	415	355	
MP 560075	56007515000	150	465	405	445	385	
MP 560075	56007517500	175	515	455	495	435	
MP 560075	56007520000	200	565	505	545	485	
MP 560075	56007525000	250	665	605	645	585	
MP 560100	56010013500	135	435	375	415	355	
MP 560100	56010015000	150	465	405	445	385	
MP 560100	56010017500	175	515	455	495	435	
MP 560100	56010020000	200	565	505	545	485	
MP 560100	56010025000	250	665	605	645	585	
MP 560125	56012513500	135	435	375	415	355	
MP 560125	56012515000	150	465	405	445	385	
MP 560125	56012517500	175	515	455	495	435	
MP 560125	56012520000	200	565	505	545	485	
MP 560125	56012525000	250	665	605	645	585	
MP 560150	56015013500	135	435	375	415	355	
MP 560150	56015015000	150	465	405	445	385	
MP 560150	56015017500	175	515	455	495	435	
MP 560150	56015020000	200	565	505	545	485	
MP 560150	56015025000	250	665	605	645	585	
MP 560175	56017513500	135	435	375	415	355	
MP 560175	56017515000	150	465	405	445	385	
MP 560175	56017517500	175	515	455	495	435	
MP 560175	56017520000	200	565	505	545	485	
MP 560175	56017525000	250	665	605	645	585	
MP 560200	56020013500	135	435	375	415	355	
MP 560200	56020015000	150	465	405	445	385	
MP 560200	56020017500	175	515	455	495	435	
MP 560200	56020020000	200	565	505	545	485	
MP 560200	56020025000	250	665	605	645	585	

# 分隔板

方形護管內放置多種不同尺寸的電線與導管時，必須使用分隔板。



型式	訂購號碼
TR 560.3	56000004300

# 長度計算公式

$$\text{長度} = \frac{L}{2} + \pi \times R + 2 \times T + E$$

≈ 1m = 11節，每節91mm

(固定端在行程中心點時，可獲得最經濟的長度)

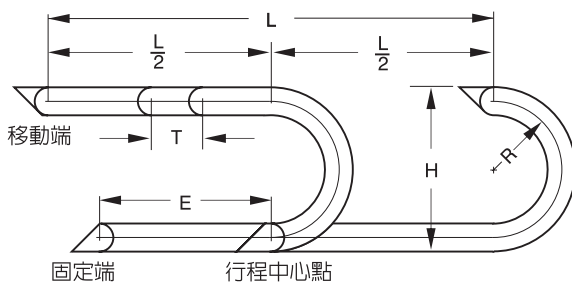

本身負荷長度

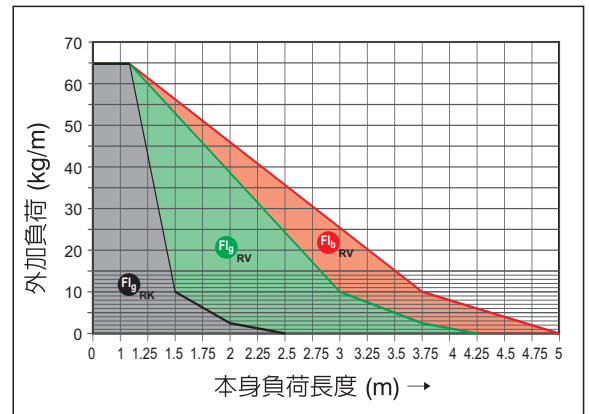

# 三向式固定座

型式	訂購號碼	材質
KA 560-FB (母)	560000050	
KA 560-FB (公)	560000051	

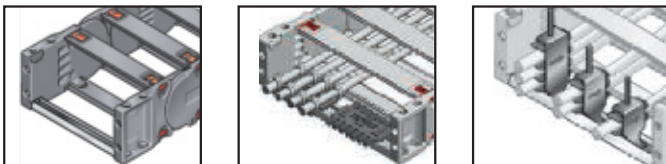

可搭配 ZL 電纜固定架或電纜固定架(金屬)，參考 P.37

## 選配項目



內部緩衝墊片可減低移動噪音(可選配)



外部緩衝墊片可減低移動噪音(可選配)



長行程助滑片



分隔分層系統

(詳細尺寸請見第41頁)

# Cable Drag Chain

## MP 36G

(密閉式)



SafeLine

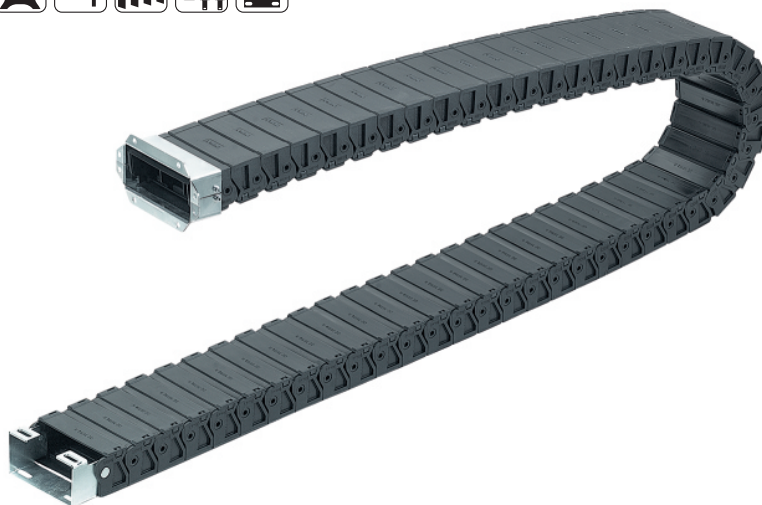

型 式	訂購號碼	彎曲半徑 (R)	最高高度 (H)	實際高度 (H)	
MP 36062	36006208000	80	240	208	
MP 36062	36006210000	100	280	248	
MP 36062	36006212500	125	330	298	
MP 36062	36006215000	150	380	348	
MP 36062	36006220000	200	480	448	
MP 36086	36008608000	80	240	208	
MP 36086	36008610000	100	280	248	
MP 36086	36008612500	125	330	298	
MP 36086	36008615000	150	380	348	
MP 36086	36008620000	200	480	448	
MP 36102	36010208000	80	240	208	
MP 36102	36010210000	100	280	248	
MP 36102	36010212500	125	330	298	
MP 36102	36010215000	150	380	348	
MP 36102	36010220000	200	480	448	
MP 36125	36012508000	80	240	208	
MP 36125	36012510000	100	280	248	
MP 36125	36012512500	125	330	298	
MP 36125	36012515000	150	380	348	
MP 36125	36012520000	200	480	448	



## 分隔板

方形護管內放置多種不同尺寸的電線與導管時，必須使用分隔板。



型式	訂購號碼
TR 36G	3600009200

## 長度計算公式

$$\text{長度} = \frac{L}{2} + \pi \times R + 2 \times T + E$$

≈ 1m = 25 節，每節 40 mm

(固定端在行程中心點時，可獲得最經濟的長度)

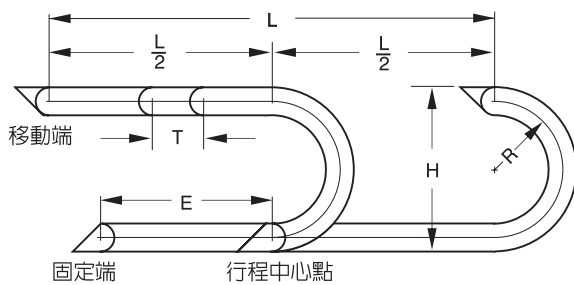

本身負荷長度

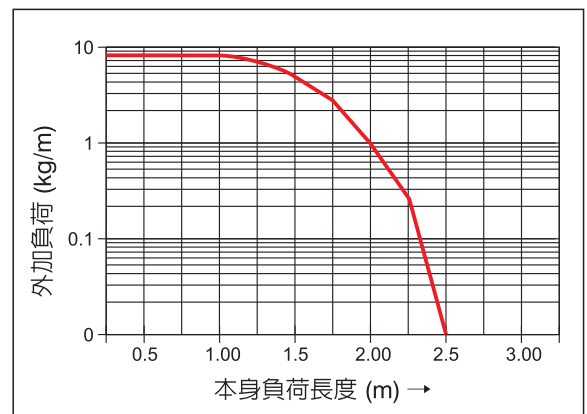

## 法蘭型固定座

型式	訂購號碼	材質
FL 36062	3600005000	鍍鋅鋼板
FL 36086	3600005200	鍍鋅鋼板
FL 36102	3600005400	鍍鋅鋼板
FL 36125	3600005600	鍍鋅鋼板

法蘭型固定座

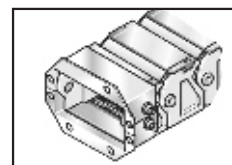

## 單片式固定座

型式	訂購號碼	材質
KA 36062	3600007000	鍍鋅鋼板
KA 36086	3600007200	鍍鋅鋼板
KA 36102	3600007400	鍍鋅鋼板
KA 36125	3600007600	鍍鋅鋼板

單片式固定座

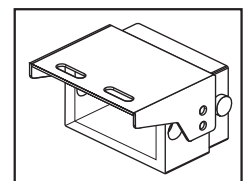
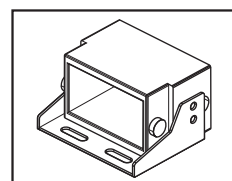

\* 不銹鋼材質另訂。

(詳細尺寸請見第42頁)

# Cable Drag Chain

## MP 65G

(密閉式)



SafeLine



型 式	訂購號碼	彎曲半徑 (R)	最高高度 (H)	實際高度 (H)	
MP 65082	65008220000	200	530	480	
MP 65082	65008224000	240	610	560	
MP 65082	65008228000	280	690	640	
MP 65082	65008235000	350	830	780	
MP 65107	65010720000	200	530	480	
MP 65107	65010724000	240	610	560	
MP 65107	65010728000	280	690	640	
MP 65107	65010735000	350	830	780	
MP 65142	65014220000	200	530	480	
MP 65142	65014224000	240	610	560	
MP 65142	65014228000	280	690	640	
MP 65142	65014235000	350	830	780	

## 分隔板

方形護管內放置多種不同尺寸的電線與導管時，必須使用分隔板。



型式	訂購號碼
TV 66	66000009000

## 長度計算公式

$$\text{長度} = \frac{L}{2} + \pi \times R + 2 \times T + E$$

≈ 1m = 11節，每節91.5mm

(固定端在行程中心點時，可獲得最經濟的長度)

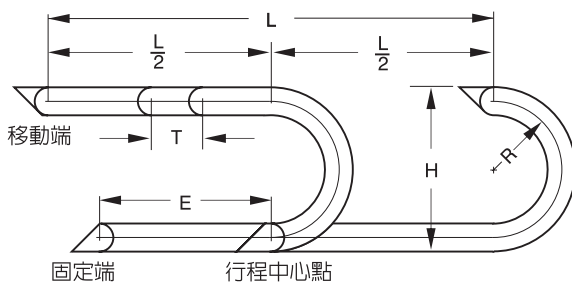

本身負荷長度

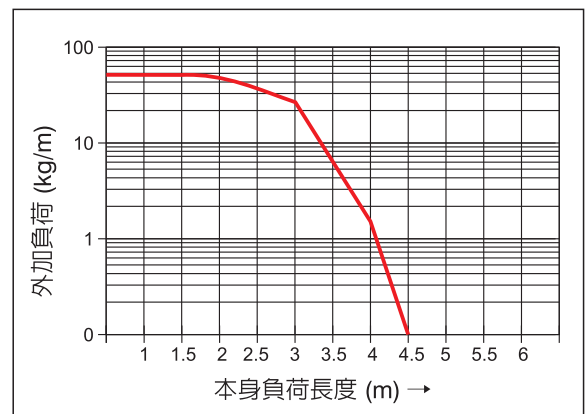

## 法蘭型固定座

\* 不銹鋼材質另訂。

型式	訂購號碼	材質
FL 082	65000007000	鍍鋅鋼板
FL 107	65000007200	鍍鋅鋼板
FL 142	65000007400	鍍鋅鋼板
FL 082	65000008000	不銹鋼板
FL 107	65000008200	不銹鋼板
FL 142	65000008400	不銹鋼板

法蘭型固定座

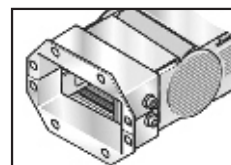

雙片式固定座

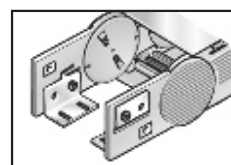

內/下

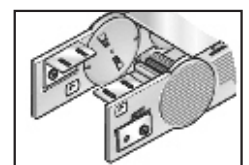

內/上

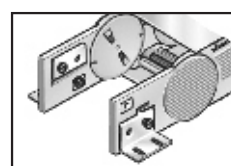

外/下

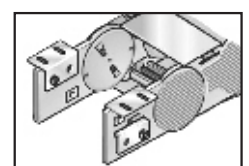

外/上

## 雙片式固定座

每一條方形護管必須用四個(二對)固定座，一對附連結栓(公)，另一對附連結孔(母)。

型式	訂購號碼	材質
KA 66	660000050	鍍鋅鋼板
KA 66	660000060	不銹鋼板

\* 可任意組合成右列四種固定方式。

(詳細尺寸請見第42頁)

# Cable Drag Chain

## 導槽 VAW 系列

### ● 導槽材質有塑鋼或鋁合金可選擇

#### 靜音型導槽

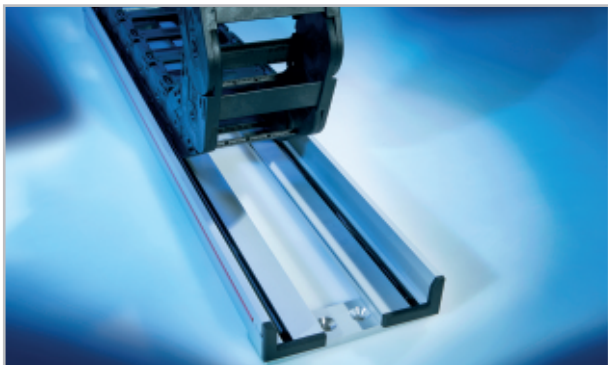

#### 不同環境使用



紅色－防火  
藍色－耐酸鹼  
灰色－無塵室  
黑色－自動化設備

## 其他系統配件

### ● 分隔分層系統

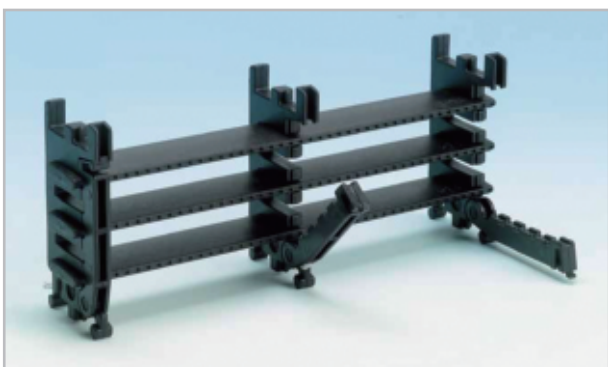

\* 新型彈性組合分隔分層系統，降低電線糾結磨擦，延長設備壽命。

### ● 整合式護管



連同電線、連接器組裝交貨

### ● 電纜固定架(金屬)

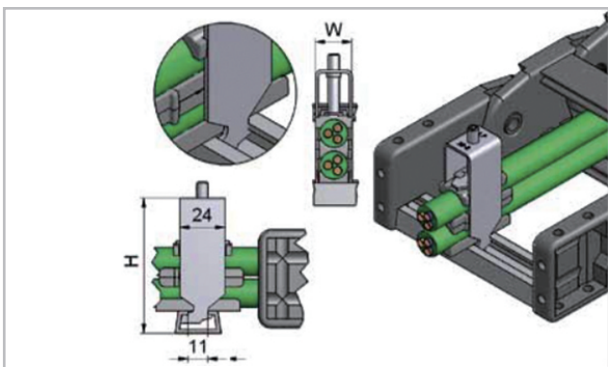

### ● 鋁合金護蓋



\* 長度可依照客戶需求訂製開放式或密閉式護蓋都可供應。

\* 詳細規格與訂購編號，歡迎來電洽詢。



# 固定座尺寸

## MP 10.1

KA 10.1006 & KA 10.1009

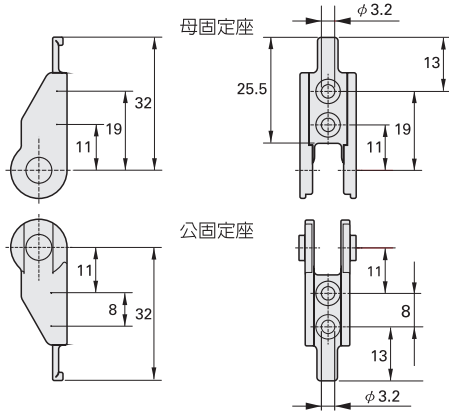

KA 10.1 041

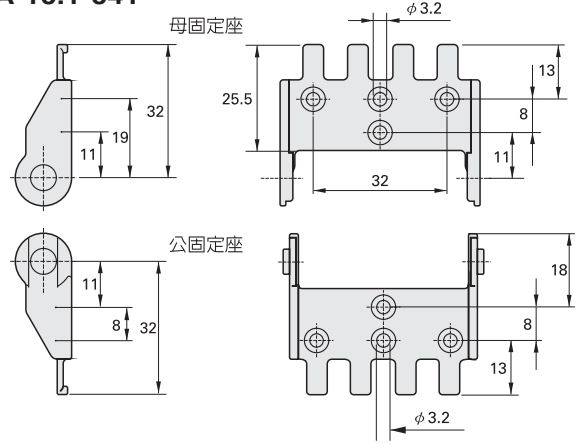

KA 10.1015

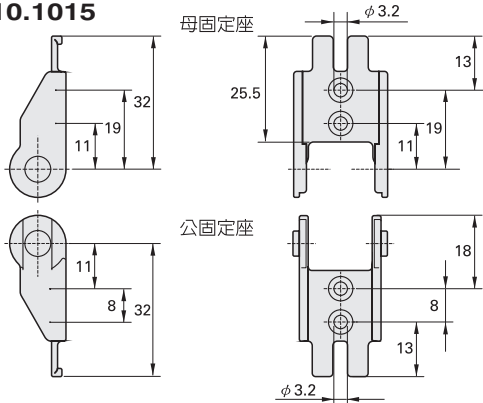

## MP 14

KA 14016 & 14020

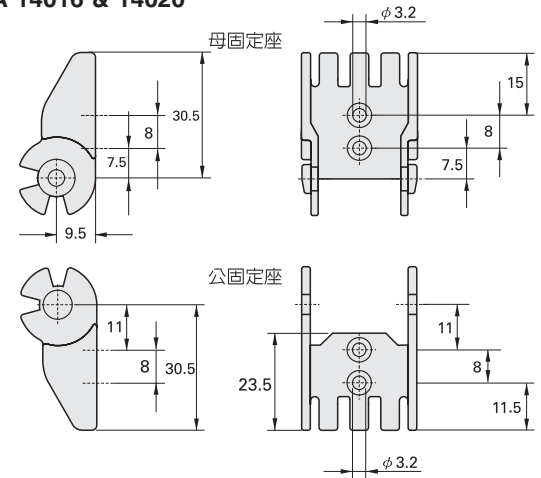

KA 10.1021

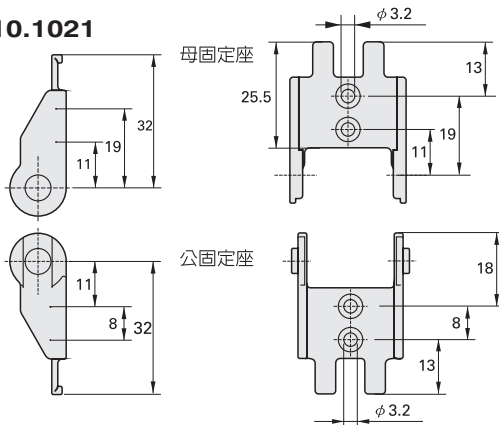

KA 14030 & 14040

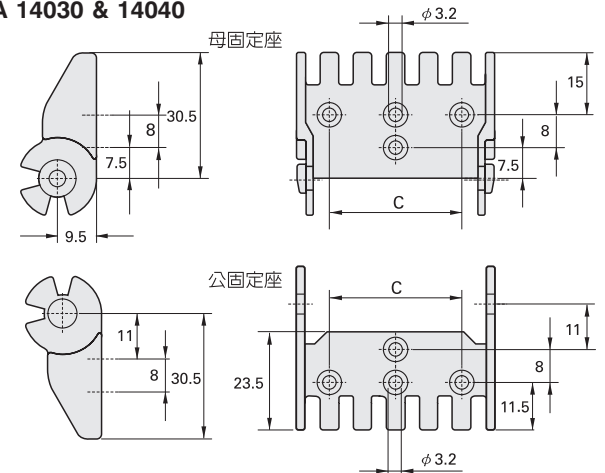

KA 10.1 031

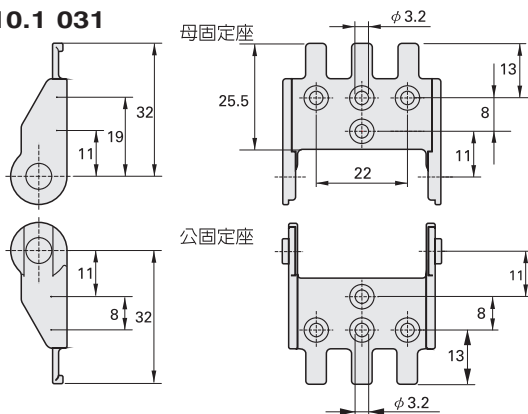

Dim.	Type	14030	14040
C		22.0	32.0

# Cable Drag Chain

★=方形護管內寬

## 固定座尺寸

### MP 18.1

KA18.1018 公固定座

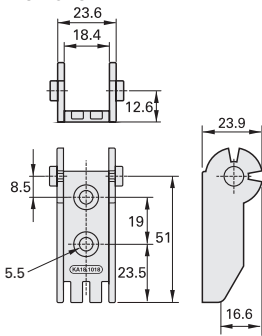

母固定座

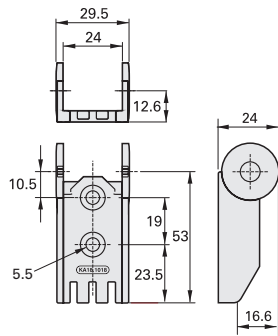

KA18.1025

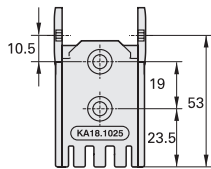
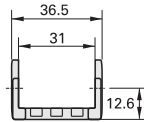
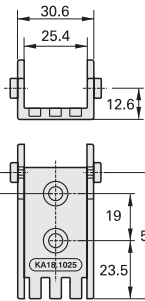

KA18.1037

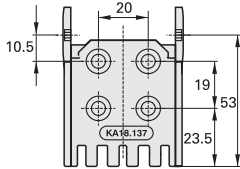
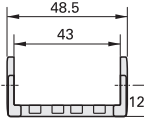
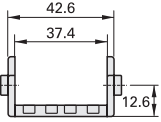

KA18.1050

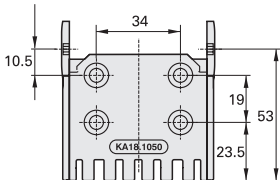
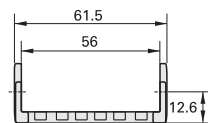
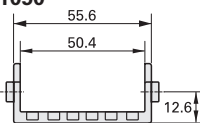

KA18.1070

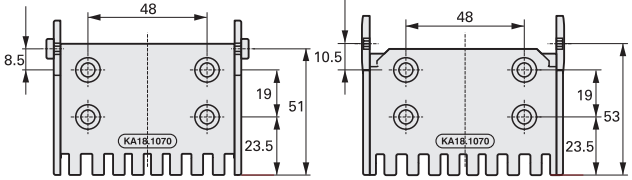
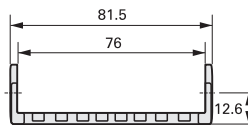
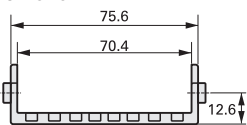

### MP 3000

公固定座

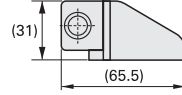

母固定座

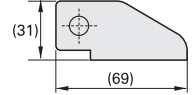

KA/Z 30026

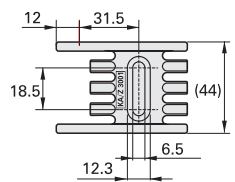
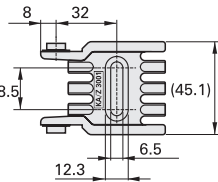

KA/Z 30037

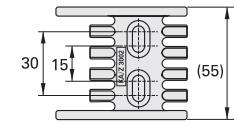
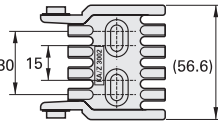

KA/Z 30062

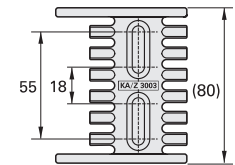
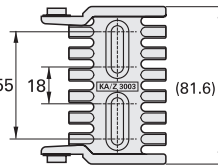

KA/Z 30087

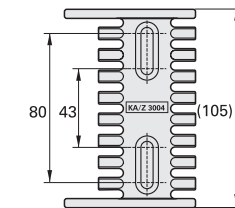
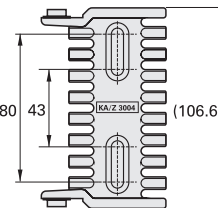

KA/Z 30101

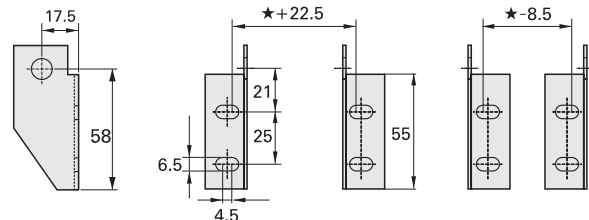
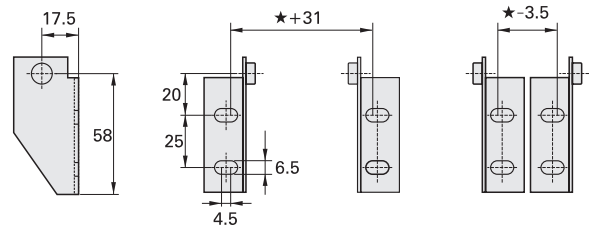
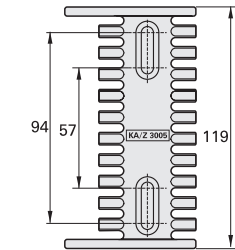
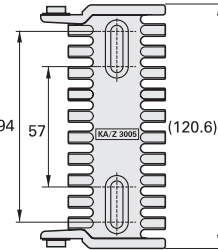

# 固定座尺寸

## MP 35.1

公固定座

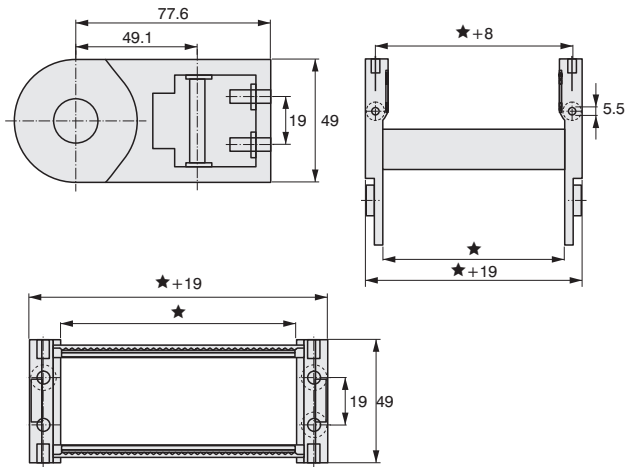

母固定座

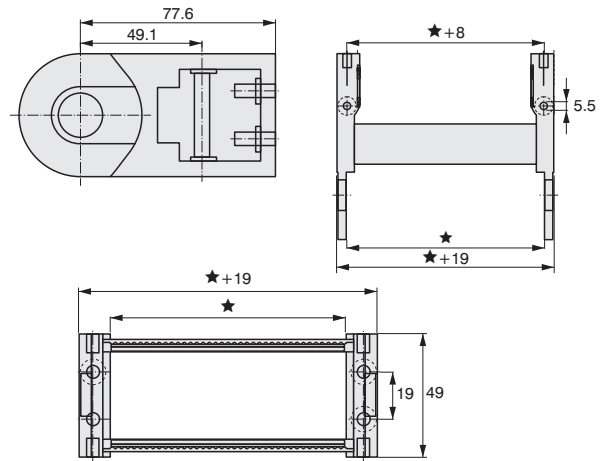

## MP 45.1

公固定座

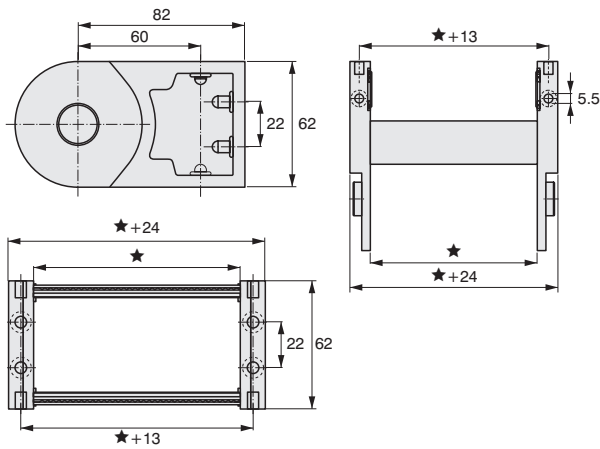

母固定座

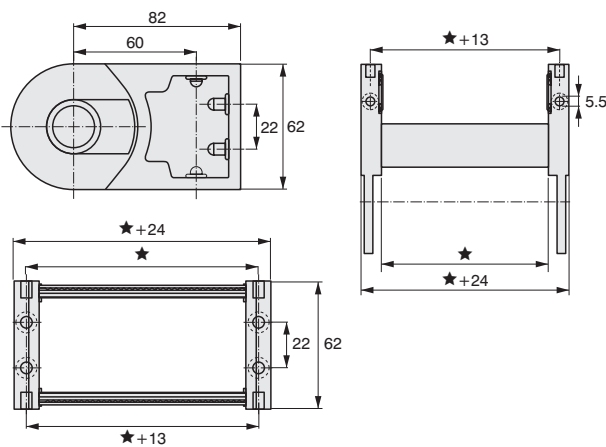

## MP 41.2

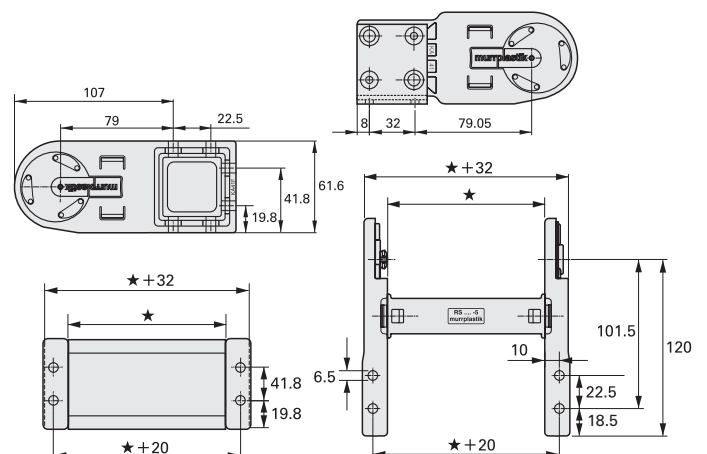
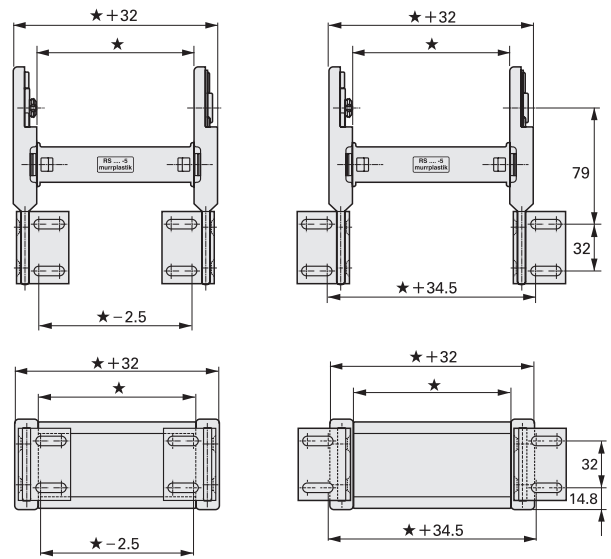

# Cable Drag Chain

★=方形護管內寬

## 固定座尺寸

### MP 52.2

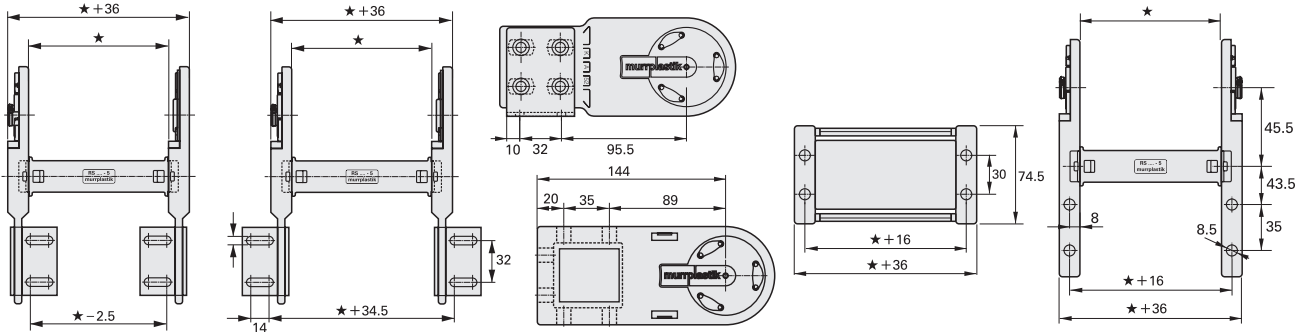

### MP 62.2

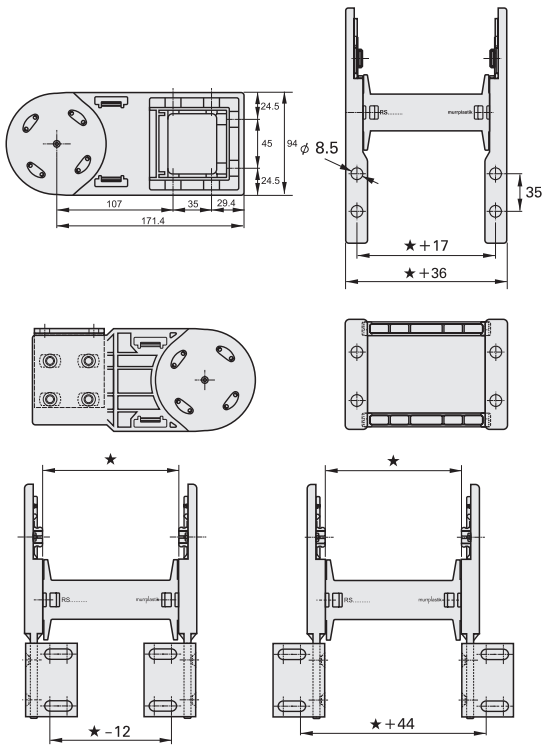

### MP 420

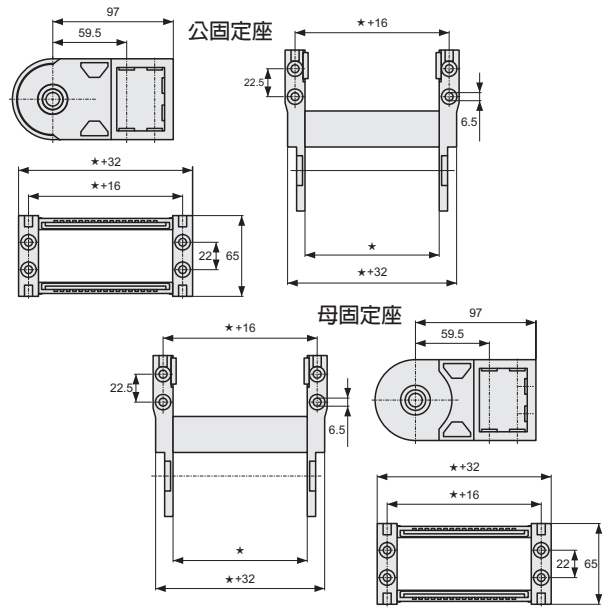

### MP 560

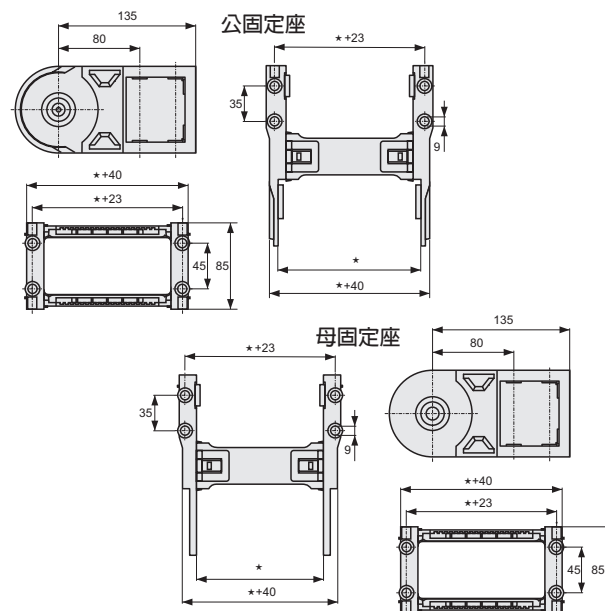

### MP 65G

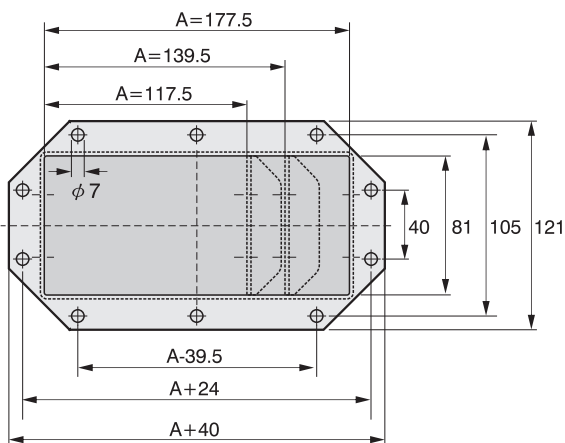



# 固定座尺寸

## MP 36G

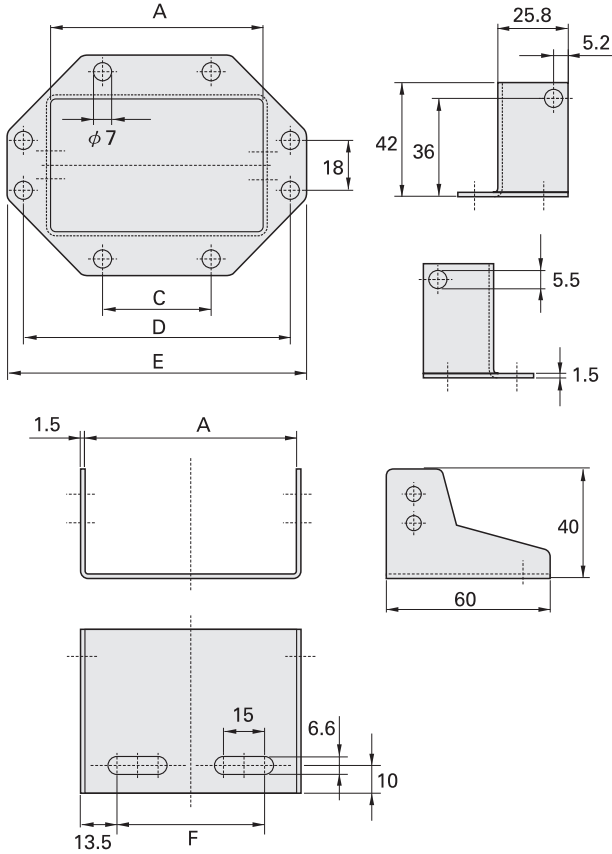

Dim. Type	FL 36062	FL 36086	FL 36102	FL 36125
A	77.9	101.9	117.9	140.9
C	40	64	80	103
D	97.9	121.9	137.9	160.9
E	109.9	133.9	149.9	172.9
F	53.9	77.9	93.9	116.9

## MP 65G

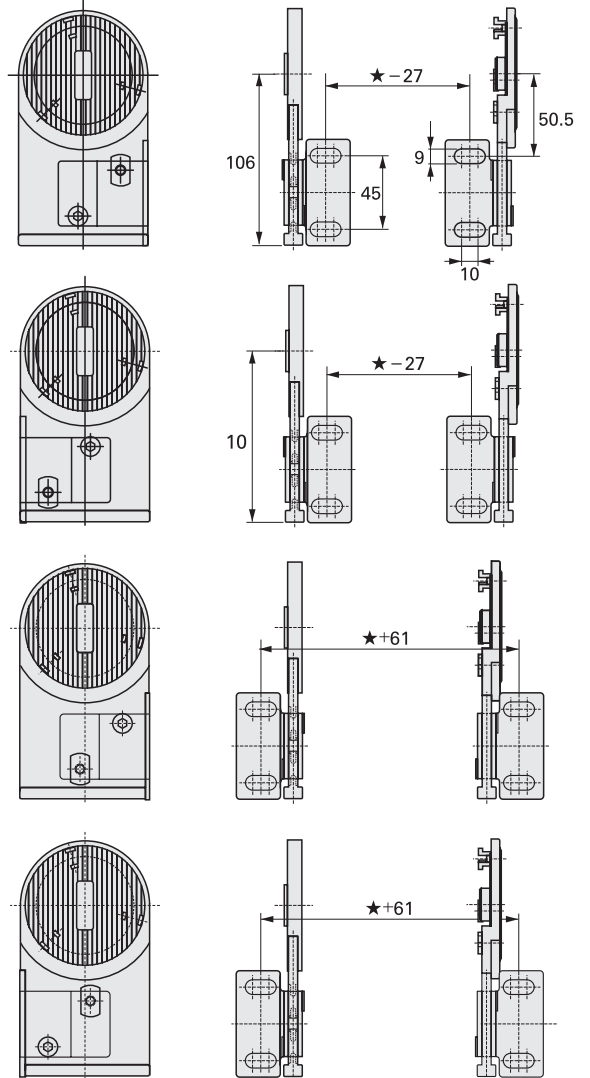

## 符號說明

- |  |  |  |  |
|--|--|--|--|
|  防爆無塵區域使用 |  簡易型護蓋 (MP10.1專用) |  雙片式固定座     |  分隔板                |
|  可用於無塵室環境 |  易折裝鎖定系統          |  單片式固定座     |  分層板                |
|  上掀式護蓋    |  固定座整合電纜固定架       |  法蘭型固定座     |  分隔分層裝置             |
|  可開啓式護蓋   |  護蓋式電纜固定架         |  可使用超寬度方形護管 |  簡易折裝分隔分層裝置         |
|  上折裝式護蓋   |  ZL電纜固定架          |  可反折運動      |  一體成形分隔板 (MP10.1專用) |
|  上下折裝式護蓋  |  電纜固定架            |  可下斜運動      |  專用佈線工具 (MP10.1專用)  |
|  鋁合金護蓋系統  |  三向固定座            |  標準轉折運動     |  |

# 歐洲電控與配線器材專業進口

**ABB PMA**

**murrplastik**

**MURR**  
ELEKTRONIK

**binder**

**elocab**

**AGRO**  
... your quality-connection

**ConCab**  
kabel gmbh

**POSITAL**  
FRABA

**ELSTEIN**

**hotset**

**HellermannTyton**

**CONTRINEX**

**TE**  
intercontec  
products

**Studer**  
Cables

**Harnessflex**  
SPECIALIST CONDUIT SYSTEMS

**GIMOTA**

**Cembre**

